

令和2年度

富山県教育委員会重点施策

— 新富山県教育振興基本計画 令和2年度実施計画 —

令和2年4月

富山県教育委員会

目 次

令和2年度富山県教育委員会重点施策	2
令和2年度富山県教育委員会重点施策の体系	4
1 学校、家庭、地域で取り組む子どもの成長支援	
(1)子どもの健全な育成と地域の教育力の充実	7
(2)家庭の教育力の向上	9
(3)児童等の安全の確保	10
2 子どもの可能性を引き出し、才能や個性を伸ばす教育の推進	
(1)確かな学力の育成	11
(2)社会で生きる実践的な力の育成	13
(3)グローバル社会で活躍できる人材の育成	15
(4)教員の資質向上	16
3 子どもの健やかな成長を支え元気を創造する教育の推進	
(1)豊かな心と健やかな体の育成	20
(2)少人数教育と校種間連携の推進	24
(3)特別支援教育の充実	26
(4)人権や思いやりの心を大切にする教育の推進	28
4 社会の変化と多様なニーズに対応した高校や大学等の教育環境の充実	
(1)県立学校の教育環境の整備・充実	29
(2)私立学校教育の振興	31
(3)大学教育・学術研究の振興	33
5 生涯を通じた学びの推進	
(1)多様な学習活動の支援	35
(2)県民の学習を支える基盤整備	36
(3)キャリアを磨く実践的な学びの推進	36
6 ふるさとを学び楽しむ環境づくり	
(1)学校におけるふるさと学習の推進	37
(2)家庭、地域、企業等におけるふるさと学習の振興	37
(3)高志の国文学館を拠点とするふるさと文学の振興	38
(4)伝統文化の保存・継承	39
7 次世代を担う子どもの文化活動の推進	
(1)子どもの様々な文化活動の充実と文化交流の推進	40
(2)学校における文化活動の充実	41
(3)富山県美術館をはじめとする文化施設を活用した 若い世代の芸術文化活動の振興	42
8 元気を創造するスポーツの振興	
(1)県民がスポーツに親しむ環境づくり	43
(2)学校等における体育・スポーツの充実	45
(3)全国や世界の檜舞台で活躍できる選手の育成	46
(4)スポーツを支える人材の養成と活用	48
9 教育を通じた「ふるさと富山」の創生	
(1)地域を支える人材の育成	50
(2)若者の県内定着の促進	50
令和2年度富山県教育委員会主要・新規事業	51
参考資料（各室課別予算の概要等）	59

令和2年度富山県教育委員会重点施策 ～富山スタンダードの更なる推進～

富山県教育委員会では、平成25年9月に、「富山県教育振興基本計画」（計画期間：平成25年度～平成29年度）を策定し、「富山から世界へ羽ばたき、未来を切り拓く人材育成 ―真の人間力を育む教育の推進―」という基本理念を掲げ、中長期的視点から取り組むべき施策の全体像、体系を明らかにし、教育関係者をはじめとして県民総ぐるみで、本県教育の一層の充実を図り、着実に推進してきました。

一方、平成27年度に設置された総合教育会議における協議を経て、平成28年3月には、「富山県教育大綱」が策定されました。平成29年4月には、この「富山県教育大綱」の内容を踏まえ、本県教育の一層の充実を図り、着実に推進していくための実効性のある計画「新富山県教育振興基本計画」（計画期間：平成29年度からの5年間）を策定しました。

基本計画の中では、基本理念（計画の目標）を、

ふるさと富山に誇りと愛着を持ち、地域社会や全国、世界で活躍し、
未来を切り拓く人材の育成
―真の人間力を育む教育の推進―

として掲げており、県教育委員会では、これまでの取り組みや良き伝統を発展・充実させながら、「とやまの新しい教育」を創造し、人間的魅力を身につけ、未来に向かってたくましく生きていく「真の人間力」を育む、富山県ならではの教育を「9つの基本施策」に基づき展開しています。

この「富山県教育委員会重点施策」は、「新富山県教育振興基本計画」の各年度の実施計画となるものであり、実施に当たっては、市町村教育委員会をはじめ、関係機関、諸団体等と協力しながら、学校、家庭、地域の相互の連携のもとに、実効性のある総合的な教育行政の推進に努めていきます。

今後とも、本県の優れた教育を引き継ぎながら、富山ならではの質の高い教育を行っていくための特色ある取り組みや環境整備である「富山スタンダード」をさらに推進し、家庭、学校、地域等が一体となって質の高い教育を創りあげていきます。

<計画の体系>

基本施策1 学校、家庭、地域で取り組む子どもの成長支援

- (1) 子どもの健全な育成と地域の教育力の充実
- (2) 家庭の教育力の向上
- (3) 児童等の安全の確保

基本施策2 子どもの可能性を引き出し、才能や個性を伸ばす教育の推進

- (1) 確かな学力の育成
- (2) 社会で生きる実践的な力の育成
- (3) グローバル社会で活躍できる人材の育成
- (4) 教員の資質向上

基本施策3 子どもの健やかな成長を支え元気を創造する教育の推進

- (1) 豊かな心と健やかな体の育成
- (2) 少人数教育と校種間連携の推進
- (3) 特別支援教育の充実
- (4) 人権や思いやりの心を大切にする教育の推進

基本施策4 社会の変化と多様なニーズに対応した高校や大学等の教育環境の充実

- (1) 県立学校の教育環境の整備・充実
- (2) 私立学校教育の振興
- (3) 大学教育・学術研究の振興

基本施策5 生涯を通じた学びの推進

- (1) 多様な学習活動の支援
- (2) 県民の学習を支える基盤整備
- (3) キャリアを磨く実践的な学びの推進

基本施策6 ふるさとを学び楽しむ環境づくり

- (1) 学校におけるふるさと学習の推進
- (2) 家庭、地域、企業等におけるふるさと学習の振興
- (3) 高志の国文学館を拠点とするふるさと文学の振興
- (4) 伝統文化の保存・継承

基本施策7 次世代を担う子どもの文化活動の推進

- (1) 子どもの様々な文化活動の充実と文化交流の推進
- (2) 学校における文化活動の充実
- (3) 富山県美術館をはじめとする文化施設を活用した若い世代の芸術文化活動の振興

基本施策8 元気を創造するスポーツの振興

- (1) 県民がスポーツに親しむ環境づくり
- (2) 学校等における体育・スポーツの充実
- (3) 全国や世界の檜舞台で活躍できる選手の育成
- (4) スポーツを支える人材の養成と活用

基本施策9 教育を通じた「ふるさと富山」の創生

- (1) 地域を支える人材の育成
- (2) 若者の県内定着の促進

令和2年度富山県教育委員会重点施策の体系

1 学校、家庭、地域で取り組む 子どもの成長支援

- 〔子どもの健全な育成と地域の教育力の充実〕
- ・ とやまの子どもを守り育てるネット利用推進事業 (995)★
 - ・ 土曜日の豊かな教育活動推進事業 (12,933)★
 - ・ はつらつ公民館学び支援事業 (2,000)★
 - ・ 放課後子ども教室推進事業 (27,616)
 - ・ 中学校放課後学習支援推進事業 (4,924)
 - 〔拡〕 高等学校等就学支援金等 (2,029,104)
 - 〔拡〕 公立高等学校奨学のための給付金事業 (156,373)
- 〔家庭の教育力の向上〕
- ・ とやま親学び推進事業 (3,380)★
 - ・ 家庭教育かわら版事業 (1,500)★
 - ・ 小学1年生 安心子育て支援事業 (345)★
- 〔児童等の安全の確保〕
- ・ 学校安全教育推進事業 (443)
 - 〔新〕 地域安全マップづくり推進事業 (1,000)

2 子どもの可能性を引き出し、 才能や個性を伸ばす教育の推進

- 〔確かな学力の育成〕
- 〔拡〕 とやま型学力向上総合支援事業 (22,465)★
 - ・ 学びのアシスト推進事業 (1,245)
 - 〔拡〕 ICT教育推進事業 (一部2月補正 174,481)★
 - ・ 小中学校におけるICT教育総合支援事業 (847)★
 - 〔拡〕 とやま科学オリンピックの開催(第10回) (9,500)★
 - ・ ふるさととやまの自然・科学探究推進事業 (3,330)★
 - ・ スーパーサイエンスハイスクール (1,127)★
- 〔社会で生きる実践的な力の育成〕
- ・ 富山型キャリア教育充実事業 (8,590)★
 - ・ 高校生とやま県議会事業 (880)
 - 〔拡〕 とやまの小・中学生ライフプラン教育充実事業 (3,000)★
 - ・ とやまの高校生ライフプラン教育充実事業 (2,000)★
 - ・ 高校生ものづくりマイスター育成事業 (2,349)★
- 〔グローバル社会で活躍できる人材の育成〕
- 〔拡〕 英語専科教員の配置 (287,000)★
 - ・ とやま型スーパーグローバルスクール事業 (8,226)★
 - ・ とやまの高校生留学促進事業 (5,147)
- 〔教員の資質向上〕
- ・ 教師力向上支援事業 (4,800)★
 - ・ 教師の学び支援塾事業 (1,500)★
 - 〔拡〕 幼児教育充実・強化事業 (13,000)★
 - 〔拡〕 教職員人材確保事業 (9,613)
 - ・ 採用前研修事業 (500)★
 - 〔新〕 学校多忙化解消推進事業 (7,150)
 - 〔拡〕 スクール・サポート・スタッフ配置事業 (69,660)
 - 〔拡〕 部活動指導員配置促進事業 (30,718)
 - 〔拡〕 高校版スクール・サポート・スタッフ配置事業 (110,187)

3 子どもの健やかな成長を支え 元気を創造する教育の推進

- 〔豊かな心と健やかな体の育成〕
- ・ 社会に学ぶ「14歳の挑戦」事業 (15,780)★
 - 〔拡〕 スクールカウンセラー配置事業 (186,205)
 - ・ スクールカウンセラーの全小・中学校等への配置
 - ・ いじめ対策カウンセラーの派遣
 - ・ スクールソーシャルワーカー活用事業 (19,710)
 - ・ いじめ総合対策事業 (16,339)
 - ・ いじめ対策ソーシャルワーカーの派遣
 - ・ 24時間いじめ相談電話の設置
 - 〔新〕 いじめ対応ハンドブックの改訂
 - 〔新〕 スクールロイヤーの配置 (1,476)
 - ・ 「朝から元気とやまっ子」食育・健康教育推進事業 (1,179)
- 〔少人数教育と校種間連携の推進〕
- ・ 少人数教育推進事業(小学校) (91,491)★
 - ・ 小学校専科教員配置事業 (59,152)★
 - ・ 学びサポート講師配置事業 (48,090)★
 - ・ 中1学級支援事業 (3,044)★
 - ・ 少人数教育推進事業(中学校) (21,936)★
 - ・ 教育課程研究指定校事業 (360)
 - ・ 高大連携未来を拓く人材育成事業 (1,500)★
- 〔特別支援教育の充実〕
- 〔拡〕 とやまの特別支援教育強化充実事業 (13,362)★
 - 〔拡〕 特別支援学校就労応援事業 (6,628)★
 - ・ 特別支援学校教諭免許状取得推進事業 (1,100)★
 - ・ 特別支援学校司書配置事業 (2,161)
- 〔人権や思いやりの心を大切にす教育の推進〕
- ・ 人権教育総合推進事業 (1,905)
 - ・ いのちの教育総合支援事業 (1,335)

4 社会の変化と多様なニーズに対応 した高校や大学等の教育環境の充実

- 〔県立学校の教育環境の整備・充実〕
- 〔拡〕 再編移行期フォローアップ事業 (8,856)
 - 〔新〕 令和の魅力ある学校づくり推進事業 (12,600)★
 - 〔拡〕 県立高校普通教室空調整備事業 (450,933)
 - 〔拡〕 県立学校天井落下防止対策(2月補正 104,572)
 - 〔拡〕 高等学校建設事業 (一部2月補正 1,845,645)
 - ・ 運動場等整備事業 (149,178)
 - 〔拡〕 学校修繕費 (867,513)
 - ・ 科学技術教育設備の充実 (320,373)
- 〔私立学校教育の振興〕
- ・ 私立学校経常費補助金(一般分) (2,253,392)
 - 〔拡〕 私立高等学校特色教育振興事業 (186,274)
 - 〔拡〕 私立高等学校生徒奨学補助金 (100,590)
 - 〔拡〕 私立高等学校等奨学給付金 (62,891)
 - 〔拡〕 私立小中学校修学支援実証事業 (900)
- 〔大学教育・学術研究の振興〕
- ・ 大学コンソーシアム富山事業費等補助金(7,867)
 - ・ 公立大学法人富山県立大学運営費交付金(2,805,301)
 - ・ とやま未来創生産学官連携推進会議開催事業 (682)

(令和2年度当初予算額：千円)

〔新〕 はR2年度新規事業

〔拡〕 は昨年度から拡充した事業

ふるさと富山に誇りと愛着を持ち、地域社会や全国、世界で活躍し、
未来を切り拓く人材の育成 — 真の人間力を育む教育の推進 —

5 生涯を通じた学びの推進

〔多様な学習活動の支援〕

- ・ 県民カレッジ本部・地区センターの運営 (55, 387)
- ・ 富山県映像センターの運営 (4, 123)
- 〔新〕 人生100年時代 生きがいづくり事業 (2, 800)
- 〔新〕 日本PTA全国研究大会富山大会開催事業 (4, 000)

〔県民の学習を支える基盤整備〕

- ・ とやま学遊ネットの運用 (6, 312)

〔キャリアを磨く実践的な学びの推進〕

- ・ 県立大学社会人向けセミナー開催事業 (4, 700)
- 〔拡〕 リカレト教育等産学官連携推進事業 (3, 045)
- 〔拡〕 私立専修学校等リカレト教育推進事業費補助金 (1, 000)

6 ふるさとを学び楽しむ環境づくり

〔学校におけるふるさと学習の推進〕

- ・ 高校生郷土史・日本史学習教材活用事業 (3, 539) ★

〔家庭、地域、企業等におけるふるさと学習の振興〕

- ・ ふるさと探究講座 (939)
- ・ 地域課題学び活かしチャレンジ講座 (1, 002)
- ・ 「高志の国文学」情景作品コンクールの実施 (795) ★
- ・ 「ふるさとの優れた先人に学ぶ」作文コンクールの実施 (787) ★

〔高志の国文学館を拠点とするふるさと文学の振興〕

- ・ 文学を楽しもう！移動文学館事業 (900)
- ・ ゆかりの作家ライブラリー事業 (2, 000)
- 〔新〕 第2回大伴家持文学賞・高志の国詩歌賞贈呈式の開催 (16, 000)
- ・ 高志の国文学館企画展開催事業 (38, 793)

〔伝統文化の保存・継承〕

- ・ 国・県指定文化財保存修理事業への支援 (73, 500)
- 〔拡〕 文化財の美装化等推進事業 (33, 230)
- ・ 文化財ボランティアの外国人対応力向上事業 (400)
- ・ 富山の文化遺産魅力発信事業 (1, 350)
- 〔新〕 ユネスコ無形文化遺産情報発信事業 (600)
- 〔新〕 近畿・東海・北陸ブロック民俗芸能大会開催事業 (6, 500)
- 〔新〕 文化財保存活用大綱策定事業 (1, 000)

7 次世代を担う子どもの文化活動の推進

〔子どもの様々な文化活動の充実と文化交流の推進〕

- 〔新〕 2020年とやま世界子ども演劇祭の開催支援 (73, 000)
- 〔拡〕 次世代育成音楽ふれあい事業 (21, 000)

〔学校における文化活動の充実〕

- ・ 学校巡回劇場開催への支援 (小・中) (770)
- ・ プロの演奏家による学校吹奏楽技術指導の実施 (740)

〔富山県美術館をはじめとする文化施設を活用した若い世代の芸術文化活動の振興〕

- ・ 富山県美術館企画展の開催 (127, 314)
- ・ 富山県美術館の教育普及活動 (18, 411)
- ・ 県立文化施設機能強化推進事業 (200, 000)

8 元気を創造するスポーツの振興

〔県民がスポーツに親しむ環境づくり〕

- ・ 「富山マラソン2020」の開催 (92, 720)
- ・ 富山県スポーツフェスタの開催 (11, 265) ★
- 〔新〕 東京2020大会事前合宿・スポーツ交流支援事業 (5, 000)
- 〔新〕 東京2020オリンピックアンパシオン事業 (2, 000)
- ・ 元気とやまスポーツライフサポート事業 (2, 800)
- ・ 県民の健康づくりを推進するウォーキングイベントの開催 (4, 300)
- ・ 学校体育施設の開放 (5, 245)
- 〔新〕 東京2020オリンピック富山県聖火リレー開催事業 (105, 500)
- 〔新〕 パラリンピック聖火フェスティバル開催事業 (5, 000)
- 〔新〕 武道館機能を有する多目的施設整備事業 (107, 000)

〔学校等における体育・スポーツの充実〕

- ・ とやま元気っ子スポーツライフサポート事業 (1, 000) ★
- ・ スーパーとやま元気っ子育成 (みんなでチャレンジ3015)事業 (1, 817) ★
- ・ 武道指導者資質向上支援事業 (3, 907)
- ・ スポーツエキスパート活用推進事業 (13, 451) ★
- ・ 環日本海インターハイ親善交流大会への選手派遣 (5, 492)

〔全国や世界の檜舞台で活躍できる選手の育成〕

- 〔新〕 国際競技力向上推進事業 (2, 000)
- ・ 国体新種目選手育成強化事業 (2, 151)
- ・ 未来のアスリート発掘事業 (6, 000)
- ・ 元気とやまスポーツ道場開催事業 (20, 000) ★
- ・ 中学・高校運動部スーパーコーチ派遣事業 (3, 000)
- ・ サッカー・野球・駅伝強化事業 (15, 000) ★
- ・ 富山県民スポーツ応援団トップアスリート支援事業 (12, 000) ★
- 〔新〕 小学生駅伝普及事業 (600)

- ・ 障害者スポーツの全国大会・国際大会出場に対する支援 (3, 000)

〔スポーツを支える人材の養成と活用〕

- ・ 「元気とやまスポーツ大賞」等の贈呈 (664)

9 教育を通じた「ふるさと富山」の創生

〔地域を支える人材の育成〕

- ・ 土曜日の豊かな教育活動推進事業(再掲)
- 〔拡〕 とやまの小・中学生ライフプラン教育充実事業(再掲)
- ・ とやまの高校生ライフプラン教育充実事業(再掲)
- ・ 富山型キャリア教育充実事業(再掲)

- 〔---〕 : 総合政策局所管事業
- 〔---〕 : 生活環境文化部所管事業
- 〔---〕 : 厚生部所管事業

★ は富山スタンダード

: 富山ならではの質の高い教育を行っていくための特色ある取り組みや環境整備

令和2年度

政策体系別重点施策

1 学校、家庭、地域で取り組む子どもの成長支援

基本施策の目標：

子どもたちが、学校、家庭、地域の連携・協力のもと、安全・安心な環境の中で、基本的な生活習慣や社会性を身につけ、豊かな人間性を育み、健やかに成長すること。

(1) 子どもの健全な育成と地域の教育力の充実

学校、家庭、地域、企業等が連携し、それぞれの役割と責任を自覚しつつ、地域全体で子どもを育む教育環境づくりを推進する。

ア 地域全体で子どもを育む教育環境づくりの推進

- **学校・家庭・地域の連携協力による地域全体で子どもを育む教育環境づくりの推進**
放課後子ども総合プラン推進委員会の開催などにより、効果的な運営方法について検討するとともに、県内全般における総合的な放課後対策の推進を図りながら地域全体で子どもを育む教育環境づくりを推進する。 (生涯学習・文化財室)
- **学校評価の推進**
学校の教育活動についての的確に評価を行い、その結果を公表する学校評価を全県立学校で実施するとともに、その充実を図る。
- **学校評議員事業** [458 千円]
学校評議員制度を全県立学校で実施する。 (県立学校課)
- **とやま型学校評価システムの推進**
小・中学校の教育活動についての的確に評価を行い、その結果を公表する「とやま型学校評価システム」を全公立小・中学校において実施する。
- **社会に学ぶ「14歳の挑戦」事業** [P. 21 に事業概要] (小中学校課)

イ 豊かな心を育む地域の教育力の充実

- **とやまの子どもを守り育てるネット利用推進事業** [995 千円]
市町村が実施する小・中学校での「学校ネットルールづくり」の取組みへの支援と、児童生徒の不適切なネット利用を防止するため、ネット上の不適切な書き込みをネット監視員が検索し、学校へ情報を提供するネットパトロールを実施する。 (小中学校課)

1 学校、家庭、地域で取り組む子どもの成長支援

- **土曜日の豊かな教育活動推進事業** [12,933 千円] [P.12、50 にも記載]

地域人材を活用した多彩な教育活動を推進するため、土曜日の学習活動や授業を支援し、子どもたちにとってより豊かで有意義な土曜日を実現する。

(生涯学習・文化財室、県立学校課)

- **はつらつ公民館学び支援事業** [2,000 千円] [P.35、37、50 にも記載]

公民館を拠点に、地域課題の解決に向けた「学び」のモデル的な活動を行う「地域振興型」5館、子どもたちのふるさとの学びや身近な自然体験活動を推進する「体験交流型」28館を支援する。

- **放課後子ども教室推進事業** [27,616 千円]

[P.50 にも記載]

放課後や週末等に学校の余裕教室等を活用し、すべての子どもたちの安全・安心な活動場所を確保し、地域の方々の参画を得て、子どもたちに学習や様々な体験・交流活動の機会を定期的・継続的に提供する。



放課後子ども教室

- **青少年自然の家の運営** [67,813 千円]

自然環境の中での集団生活を通じて、心身ともに健全な青少年の育成を図るため、呉羽青少年自然の家及び砺波青少年自然の家を運営する。

- **立山荘の運営** [7,428 千円]

県内小学校等による集団立山登山や観光客の宿泊・休憩施設として立山荘を運営する。

- **立山荘受電設備等設置事業** [166,821 千円]

弥陀ヶ原への商用電源供給に伴う立山荘の受電及び省エネ設備を導入する。

(生涯学習・文化財室)

ウ 自らの可能性や長所を最大限に活かすことができる教育環境の実現

- **中学校放課後学習支援推進事業** [4,924 千円] [P.12 にも記載]

希望する中学生を対象に、放課後や週末等に学校の余裕教室等を活用して、大学生や教員OBなど地域住民の指導やICTの活用等による学習支援を実施する。

(生涯学習・文化財室)

- **県高等学校等就学支援金等** [2,029,104 千円]

すべての意思ある生徒が安心して教育を受けられるよう、一定の収入額(年収910万円程度)未満の世帯に「就学支援金」及び「学び直し支援金」を支給する。

また、高等学校専攻科に通う低所得世帯の生徒に対して授業料の支援を行う。

(県立学校課)

• **国公私立高等学校奨学のための給付金事業** [156, 373 千円]

授業料以外の教育費負担を軽減するため、公立及び国立の高等学校等の低所得世帯の生徒に対して「奨学のための給付金」を支給する。

(生活保護受給世帯：32,300 円、非課税世帯の第1子：84,000 円、第2子以降：129,700 円、通信制：36,500 円、専攻科：36,500 円)

• **奨学資金事業** [62, 756 千円]

経済的理由で修学が困難な高校生等に対し奨学資金の貸与を行う。(県立学校課)

(2) 家庭の教育力の向上

基本的な人格形成の場である家庭の教育力の向上を、学校、地域、企業等が連携して支援するとともに、子どもの望ましい生活習慣の定着に向けた取組みを推進する。

ア 学校、地域、企業等が連携した家庭の教育力の向上

• **とやま親学び推進事業** [3, 380 千円]

「とやま親学び推進協議会」を年2回開催するとともに、140名の推進リーダー等を養成・配置し、乳児から中学生までの子どもをもつ親が自分の役割や子どもとのかかわり方を学ぶ「親学び講座」の充実・推進を図る。また、経済団体等と連携して、10企業において家庭教育講座を開催する。



親学び講座

• **家庭教育かわら版事業** [1, 500 千円]

しつけや望ましい生活習慣、親子のふれあいなどの家庭教育に関する情報紙「ほっとタイムス」を年1回発行し、年少児から小学校2年生までの保護者等に配布する。

• **家庭教育総合相談事業** [5, 408 千円]

子育て情報ホームページ「子育てネッ!とやま」による情報提供や、電話相談やカウンセリング、電子メール等を活用した家庭教育に関する総合的な相談体制を整備する。

• **子どもの読書活動推進事業** [2, 160 千円] [P. 12にも記載]

平成31年3月に策定した第四次「富山県子ども読書活動推進計画」(計画期間：令和元年度からおおむね5年間)に基づき、家庭・地域・学校における子どもの自主的な読書活動を推進する。(生涯学習・文化財室)

• **小学1年生 安心子育て支援事業** [345 千円] [P. 25にも記載]

保育者、小学校教員、保護者の連携を推進するため、小学校区を中心に、合同研修会や子育て講演会等に取り組む。(小中学校課)

1 学校、家庭、地域で取り組む子どもの成長支援

イ 子どもの望ましい生活習慣の定着に向けた取組みの推進

- 「朝から元気とやまっ子」食育・健康教育推進事業 [P. 23 に事業概要]
(保健体育課)

(3) 児童等の安全の確保

市町村、学校、家庭、地域、関係団体等と連携して、子どもの見守り活動や安全教育、不審者情報等の共有化により、児童生徒等の安全を確保する。

- **学校安全教育推進事業** [443 千円]
学校の安全管理及び安全教育の取組みを推進するため、学校安全アドバイザーを 10 校に派遣する。
- **⑧地域安全マップづくり推進事業** [1, 000 千円]
沿岸部や山村などの地域特性を考慮したモデル校 4 校での地域安全マップの作成や教職員を対象とした講習会の開催
- **防災教育指導者講習会の開催（国委託事業）** [132 千円]
学校の実践的な安全教育、防災教育の充実を図るため、教職員等を対象として実施する。
- **子どもの登下校安全対策事業** [2, 014 千円]
登下校時等の子どもの安全を確保するため、市町村で委嘱するスクールガード・リーダーの配置や、学校安全パトロール隊の活動に要する経費等について支援する。
(保健体育課)

- **学校安全対策緊急点検事業** [5, 238 千円]
すべての学校の防犯マニュアルの緊急点検を令和元年度から 2 カ年で実施する。
(警察本部所管事業)

2 子どもの可能性を引き出し、才能や個性を伸ばす教育の推進

基本施策の目標：

子どもたちが、基本的な知識・技能とともに探究力や課題解決能力を身につけ、グローバル化や科学技術が進展する社会の中で、自らの可能性を発揮し未来を切り拓いていく力を育むこと。

(1) 確かな学力の育成

基礎的・基本的な知識・技能を身につけ、自ら学び、考え、課題を解決するために必要な思考力、判断力、表現力、コミュニケーション能力を育む。

また、児童生徒の実態を把握し、家庭学習も含めた学習習慣等の定着を図り、学力向上に向けた取組みを推進する。

さらに、知的好奇心、学習意欲、探究心、科学分野への興味や関心を高め、その能力を伸ばす教育を推進する。

ア 基礎的・基本的な知識・技能や思考力、判断力等の育成

- ・ 図とやま型学力向上総合支援事業（小・中学校）[22,465千円] [P.17にも記載]

全国学力・学習状況調査等の結果分析と、それを学校改善、授業改善に有効に活用するための体制の充実を図る。市町村教育委員会の学力向上の取組みに対して総合的な支援を行うことにより、児童生徒の確かな学力の育成を図る。

- ・ 学力向上推進会議の開催
- ・ 授業の達人活用事業
- ・ 学力向上対策研究拠点校事業
- ・ 学習習慣・生活習慣育成事業
- ・ 学力向上市町村教育委員会プラン研究委託事業
- ・ 英語学習パートナー派遣事業

- 子どもの読み解く力育成事業（リーディングスキルテストの実施など）

- ・ 学びのアシスト推進事業（小学校）[1,245千円]

富山大学の教員志望大学生を学習補助者として小学校に派遣し、児童の学習意欲の向上やきめ細かな学習に対応し、学力向上を推進する。

- ・ 基礎的な学力の定着

県内全ての小学生が共通の問題に取り組む「漢字・計算チャレンジテスト」や、個に応じたきめ細かな指導の充実、朝学習や夏休み中の学習相談の実施等の取組みを行う。

(小中学校課)

- ・ ● 令和の魅力ある学校づくり推進事業 [P.29に事業概要]

(県立学校課)

2 子どもの可能性を引き出し、才能や個性を伸ばす教育の推進

- **ICT教育推進事業** [一部2月補正174,481千円] [P.13、30にも記載]

令和2年度までに県立学校56校の無線LAN環境等を整備するとともに、新たに、令和5年度までに県立学校の教員や県立高校職業科の生徒、特別支援学校（小中学部）の児童生徒に1人1台ずつタブレット端末を配備するなど、ICT教育をより一層推進する。

(県立学校課)

- **小中学校におけるICT教育総合支援事業** [847千円]

ICTを活用した授業改善に積極的な小・中学校を支援することにより、ICTの活用効果を全県下に広める。(7市町)

(小中学校課)

- **土曜日の豊かな教育活動推進事業** [P.8に事業概要]

(生涯学習・文化財室、県立学校課)

- **中学校放課後学習支援推進事業** [P.8に事業概要]

- **子どもの読書活動推進事業** [P.9に事業概要]

(生涯学習・文化財室)

- **小学校専科教員配置事業** [P.24に事業概要]

(教職員課)

イ 知的好奇心等を高め、その能力を伸ばす教育の推進

- **とやま科学オリンピックの開催（第10回）** [9,500千円]

子どもたちの科学に対する関心を高めるとともに、科学的才能を引き出して伸ばすことを目的に、小・中・高校生を対象に、人文・社会科学分野も含めた幅広い思考力を問うとともに、実験・観察も取り入れた「とやま科学オリンピック」を開催する。



とやま科学オリンピック 2019 の開催

- **とやまの科学教育推進事業** [4,410千円]

教育フォーラム、とやま科学オリンピック体験セミナー等を実施する。

- **「科学の甲子園」「科学の甲子園ジュニア」代表チーム研修事業** [582千円]

「科学の甲子園」「科学の甲子園ジュニア」の全国大会に出場する本県代表チームの研修を実施する。

(教育企画課)

- **ふるさととやまの自然・科学探究推進事業** [3,330千円] [P.37にも記載]

富山の自然等を通して科学的な視点を養う小学生向けの副読本を配布し、授業や地域学習、家庭学習などで活用し、自分で目的を持って自然に触れ、観察することで探究する態度や科学する心を育てる。また、観察・実験等の体験学習を積極的に行った児童へ認定証を発行する。

(小中学校課)

- **とやまっ子理科大好き推進事業** [1,085 千円]
小・中学校における理科の観察・実験を支援する「観察実験アシスタント」の適切な配置支援と資質向上のため、コーディネーターを配置する。(小中学校課)
- **スーパーサイエンスハイスクール事業(国委託事業)** [1,127 千円]
富山中部高校において、探究力や科学的思考力等を身につけた科学技術系人材育成のため、高大連携による課題研究、英語による研究発表指導等を実施する。(県立学校課)

(2) 社会で生きる実践的な力の育成

将来の夢や目標を持ち、進路を自ら選択・決定する力、チャレンジする精神、生涯にわたり学び続ける意欲を育む。

また、積極的に社会に参画、貢献し、信頼される若者に成長するよう、カリキュラム・マネジメントの観点を通じて教育課程の改善を進め、子どもが自己肯定感を持って、職業観や勤労観、家族観、確かな学力を身につけるための教育を推進する。

ア 進路を選択・決定する力、生涯にわたり学び続ける意欲等の育成

- **富山型キャリア教育充実事業** [8,590 千円]
[P. 50 にも記載]
小・中学校での起業体験や高等学校でのインターンシップの推進など、発達段階に応じたキャリア教育を充実し、地域を支え富山で活躍できる人材を育成する。
また、高等学校では、アカデミック・インターンシップなどを含めた、「社会へ羽ばたく『17歳の挑戦』」を推進する。



アカデミック・インターンシップ

(県立学校課、小中学校課)

- **私立高等学校キャリアプランニング推進事業** [4,580 千円] [P. 50 にも記載]
私立高等学校にキャリア教育アドバイザーを派遣し、就職支援やインターンシップの推進、県内企業への理解促進を図る。(総合政策局所管事業)
- **「とやまマルチネット」を活用した教育の情報化の推進** [16,724 千円]
県全域高速回線網「とやまマルチネット」により、全県立学校に整備された校内LANやコンピュータ等のICT学習環境を活用して、教科指導による学力の向上を図るとともに、情報化に対応した新しい資質の育成に向けた情報教育を進めるなど、ICTを活用した教育を充実する。
- **☒ ICT教育推進事業** [P. 12 に事業概要] (県立学校課)

※枠で囲まれた事業等は
他部局所管事業

2 子どもの可能性を引き出し、才能や個性を伸ばす教育の推進

イ 社会に参画、貢献し、信頼される若者の育成

- **子どもとやま県議会事業** [741 千円]

子どもたちの代表 40 人が、県議会議事堂にて、学校、家庭、地域等で学んだことや体験した身近なことを題材に討論し、社会の一員として、将来の富山県や日本、世界について、感性あふれる意見や夢のある提言を発表する。

- **高校生とやま県議会事業** [880 千円]

高校生の代表 40 人が、富山県のよりよい未来を創るための意見交換や議会体験等を通して、政治参加意識や社会参画意識を高める。



- **富山県青年議会事業** [500 千円]

各市町村や青年団体等から推薦された青年議員 40 人が、よりよい県政の方向性等について若者の視点で学習してきた成果を生かし、県当局に質問や提案をする。

(生涯学習・文化財室)

- **児童生徒が主体的に進める活動への支援**

福祉・ボランティア活動やインターンシップ、児童生徒自身の問題を解決するための生徒会活動、学級活動等に対し、家庭や地域の教育力も活用しながら支援する。

(県立学校課、小中学校課)

- **社会に学ぶ「14歳の挑戦」事業** [P. 21に事業概要]

(小中学校課)

- **キャリア教育等連携推進会議の設置** [350 千円]

関係機関の連携により、各事業の成果や課題を検証する。

(教育企画課)

ウ 若者の県内定着の促進

- **富とやまの小・中学生ライフプラン教育充実事業** [3,000 千円] [P. 20、50にも記載]

「富山で学ぶ・働く・結婚する・産み育てる・暮らすなど、富山の良さを知る」児童生徒が増加するように、冊子の作成・活用や地域で活躍する方の話、赤ちゃんとのふれあい体験を通し、ふるさと教育を含めたライフプラン教育について体系的に進める。(小中学校課)

- **とやまの高校生ライフプラン教育充実事業** [2,000 千円] [P. 20、50にも記載]

富山で働き子育てする良さと自らの生き方に関する副教材の活用や、赤ちゃんふれあい体験、産婦人科医等の特別授業を支援することにより、ライフプラン教育の普及・充実を図る。

(県立学校課)

2 子どもの可能性を引き出し、才能や個性を伸ばす教育の推進

- **高校生ものづくりマイスター育成事業** [2,349 千円]
全国大会上位入賞や高度な資格を取得した生徒を県独自に「マイスター認定」とともに、上位入賞等に向けた取組みを支援する。 (県立学校課)
- **科学技術教育設備充実費** [P. 30 に事業概要] (教育企画課)

(3) グローバル社会で活躍できる人材の育成

ふるさとへの誇りと愛着を持ち、広く世界に目を向け国際的な視野を有し、未来を自ら切り拓き、富山や全国そして世界を舞台に活躍する人材を育てるため、探究力や課題解決能力、コミュニケーション能力及び高い英語力を育む。

ア 探究力、課題解決能力、コミュニケーション能力及び高い英語力の育成

- **英語専科教員の配置** [287,000 千円] [P. 24 にも記載]
小学校における英語の教科化への対応と、学級担任の持ちコマ数軽減を図るため、全市町村に英語専科教員として、正規教員(40名)を配置する。 (教職員課)
- **とやまの小中学校グローバル人材育成促進事業(国委託事業)** [587 千円]
高度な英語力をもち、世界で活躍するグローバル人材を育成するため、小・中学校教員を対象にした研修会を充実させるとともに、小・中学校における英語教育の研究推進を支援し、教員の英語指導力の向上を図る。 (小中学校課)
- **とやまの高校グローバル人材育成促進事業(一部国委託事業)** [1,416 千円]
高度な英語力をもち、世界で活躍するグローバル人材を育成するため、各校で学習到達目標の設定と活用を促進し、県内高等学校における英語指導の一層の充実を図る。
- **とやま型スーパーグローバルハイスクール事業** [8,226 千円]
ふるさとに誇りと愛着を持ちながら、幅広い教養や問題解決能力等の国際的素養を身に付け、地域や国際社会が抱える課題を解決できるグローバル人材を育成するため、県立高等学校9校をとやまグローバルハイスクールに指定し、海外有名大学等での研修等の充実を図る。 (県立学校課)

イ 国際交流などの取組みの促進

- **外国語指導助手〔ALT〕の配置** [177,733 千円] (県立学校課)

2 子どもの可能性を引き出し、才能や個性を伸ばす教育の推進

- **高等学校生徒海外派遣事業** [17,813 千円] [P.37 にも記載]

高校生等 20 名を海外に派遣し、ふるさと富山への理解や英語による富山の魅力発信などについて事前研修を行うとともに、派遣地での生徒間交流などによる異文化への理解を通じ、世界とのつながりの中で未来の郷土を支え、社会の発展に貢献するグローバル人材の育成を図る。

- **とやまの高校生留学促進事業** [5,147 千円]

高校生等の異文化理解を深め、我が国と海外の国との相互理解と友好親善に寄与する人材育成のため、県内高校生等に留学支援金を給付し、海外留学の促進を図る。

(県立学校課)

(4) 教員の資質向上

優れた教育理念や指導技術の継承、教員研修の充実等により、教育への情熱や使命感をもつ勤勉で、新たな教育的課題に適切に対応できる実践的指導力を有する教員を育成するとともに、教員の大量退職が見込まれる中、優れた教員の確保と教員が児童生徒と向き合いやすい環境の整備に努める。

ア 勤勉で、実践的指導力を有する教員の育成

- **キャリアステージ等に応じた研修の充実** [5,721 千円]

若手教員研修(初任者研修、2年次研修、3年次研修)、6年次教職員研修等の年次研修において、「具体的な事例や体験を通して学ぶ研修」や「教職員としての自覚や使命感・倫理観を高める研修」を実施するなど、学校内における職務や経験等に配慮した研修や、新学習指導要領、情報教育、学校組織マネジメント等、今日的な課題に対応した研修の充実を図る。

(小中学校課)

- **現職教員(20名)の富山大学教職大学院への派遣** [13,536 千円] (教職員課)

- **大学、研究機関、企業等への内地留学や海外研修の実施** [2,520 千円]

(県立学校課、小中学校課)

- **大学院修学休業制度や認定講習制度を活用した、教員の専修免許状等の取得の促進や資質向上** [902 千円] (教職員課)

- **教師力向上支援事業** [4,800 千円]

今日的な教育課題に対応していく資質を涵養するため、教員を国内外の教育事情視察などに派遣する。

(県立学校課)

2 子どもの可能性を引き出し、才能や個性を伸ばす教育の推進

- **教師の学び支援塾事業** [1, 500 千円]
教育実践に優れた授業力向上アドバイザーや退職教員等を活用し、熟達教員の持つ優れた教科指導、生徒指導、進路指導、部活動の指導など、学校教育における指導上のノウハウを、研修等を通じて若手教員に伝承する。
(県立学校課)
- **小中学校授業力向上対策事業** [1, 200 千円]
小・中学校教員の授業力向上のための研究活動を支援する。
- **圃とやま型学力向上総合支援事業** [P. 11 に事業概要] (小中学校課)
- **情報教育に関する研究や研修等の実施** [4, 489 千円]
インターネットやICT環境を活かす教員のICT活用指導力の向上に向けた教育研究及び研修を総合教育センターで実施する。
 - ・小・中・高等学校及び特別支援学校を交えた教育情報データベースの活用
 - ・インターネットやICTを活用した授業方法に関する教育研究
 - ・情報活用の実践力や情報モラル等情報社会に参画する態度を育てる情報教育に関する教育研究とこれらの実践的指導力を育てる研修 等
- **指導力向上特別研修事業** [2, 431 千円]
指導が不適切と判定された教員に対して、指導力回復のための研修を実施し、学校現場への復帰を支援する。
(教育企画課)
- **生徒指導や教育相談に関わる教員の資質向上**
生徒指導セミナーや学校カウンセリング講座等の研修機会の充実を図る。
(県立学校課、小中学校課)
- **進路指導に関わる教員の資質向上** [70 千円]
進路指導講演会、事例発表や校種ごとに分かれての研究協議を実施する。
- **特別支援学校障害種別研修** [566 千円]
特別支援学校に在籍する子どもの障害の重度・重複化に対応するため教員の資質向上を図る。
- **資源・エネルギー教育推進事業の実施** [4, 000 千円]
資源・エネルギー教育を推進するため、学習教材の作成や指導方法の工夫改善等について各学校を支援する。
(県立学校課)

2 子どもの可能性を引き出し、才能や個性を伸ばす教育の推進

- **園幼児教育充実・強化事業** [13,000 千円] [P.25 にも記載]
公立幼稚園・保育所・認定こども園（50 園・所）に対して幼児教育の研修内容の充実を図るため、「幼児教育センター」による幼児教育アドバイザーを活用した研修支援、幼小接続の推進等、幼児教育の推進体制を構築する。（小中学校課）
- **外国人児童生徒に対する日本語指導や生活適応指導等の充実** [12,059 千円]
「外国人児童生徒教育の手引」等の作成、外国人児童生徒の多い学校への外国人相談員の配置などを行う。（教職員課、小中学校課）
- **集団登山引率者講習会の開催** [841 千円]
安全な登山の実施のため、教員を対象とした講習会を開催する。（保健体育課）
- **「キャリア教育指導者養成研修」の開催**
本県で実施される全国の教員を対象とした（独）教職員支援機構の研修との連携により、本県教職員の一層の資質向上を図る。
- **富山大学との教員相互の連携協力**
富山大学教員が県総合教育センターの客員教授等として、教員研修及び調査研究等に連携協力し、教員の資質向上と教育研究の一層の充実を図る。
一方、県教育委員会は、富山大学に教員を派遣し、教員志望の学生対象の教材研究等に関する講義に協力し、教員養成の充実を図る。（教育企画課、県立学校課、小中学校課）
- **「富山学」推進事業**
富山大学人間発達科学部の学生を対象とした必修専門科目（科目名 地域教材研究「富山学」）を開設する。（小中学校課）
- **教員評価制度の実施**
県内の小・中・高等学校及び特別支援学校で、引き続き教員評価制度を実施する。
- **司書教諭の配置・養成** [562 千円]
すべての 12 学級以上の小・中・高等学校及び特別支援学校に司書教諭を配置するとともに、現職教員の司書教諭資格の取得に努める。（教職員課）

イ 優れた教員の確保

- **少人数教育の推進や特別支援教育の充実に必要な教職員定数の確保**
（教職員課）

2 子どもの可能性を引き出し、才能や個性を伸ばす教育の推進

- **国教職員人材確保事業** [9,613 千円]

意欲ある優秀な教員の確保を図るため、UIJターンセミナー（東京・京都・名古屋）や教員養成講座（計11回実施）を実施する。

- **採用前研修事業** [500 千円]

富山大学と連携し、教員採用内定者を対象とした採用前研修を実施する。

（教職員課）

ウ 教員が子どもと向き合いやすい環境整備の推進

- **学校多忙化解消推進事業** [7,150 千円]

「とやま学校多忙化解消推進委員会」の継続開催や保護者、地域、企業等に対して教員の働き方改革の普及啓発、その他働き方改革の取組みに必要な環境整備を行うことで、学校における多忙化を解消し、教員が児童生徒と向き合いやすい環境を整え、自らの資質能力を高める機会の確保を図る。

- **国スクール・サポート・スタッフ配置事業** [69,660 千円]

小・中学校にスクール・サポート・スタッフ（46名）を配置し、教員の学内業務の負担を軽減し、子どもと向き合う時間の確保を図る。

- **国部活動指導員配置促進事業** [30,718 千円] [P.45、49にも記載]

公立中学校及び県立高等学校に部活動指導員（中学校91名、高校26名）を配置し、教員の負担軽減と競技力の向上を図る。

- **国高校版スクール・サポート・スタッフ配置事業** [110,187 千円]

県立学校にスクール・サポート・スタッフ（53名）を配置し、県教育委員会における障害者雇用を促進するとともに、教職員の学内業務の負担を軽減し、児童生徒と向き合う時間の確保を図る。

（教職員課）

- **結核健診及び生活習慣病予防健診の実施**

- **生活習慣病予防健診結果に基づく保健指導の実施**

- **長時間勤務教職員に対する医師による面接指導と臨時健診の実施**

- **ストレスチェックと高ストレス者に対する面接指導の実施** [計46,795 千円]

- **人間ドック、女性検診の実施**

- **教職員・心の健康管理医によるカウンセリングの実施** 等 [計34,951 千円]

（保健体育課）

3 子どもの健やかな成長を支え元気を創造する教育の推進

基本施策の目標：

子どもたちが、豊かな心を身につけ、たくましく生きるための健やかな身体を育むとともに、特別な支援が必要な子どもが、自立し、社会参加するための力を育むこと。

(1) 豊かな心と健やかな体の育成

自己肯定感を身につけ、命を尊び、他者を思いやり支えあう心、感動する心を持った豊かな人間性ととも、心身の健康を保つ実践力とたくましく生きるための体力を育む。

近い将来、社会の担い手となる児童生徒や若者の豊かな心を育み、よりよく生きようとする規範意識や公共心を身につけるなど道徳性の涵養を図る。

また、学校と家庭、地域・関係機関が一体となり、スクールカウンセラー、スクールソーシャルワーカー等の専門家の活用による相談体制の一層の充実を進める。

さらに、子どもたちの運動の習慣化や体力向上に取り組むとともに、食を大切にする心を育む食育及び健康教育を推進する。

ア 豊かな人間性を育む教育の推進

- **社会性や自立心、規範意識、思いやりの心などの育み**

学校の教育活動全体を通して、児童生徒に社会性や自立心、規範意識、思いやりの心などの豊かな人間性を育み、自由と規律がバランスよく身につくよう努める。



さわやか運動

- **児童生徒の自己指導能力の育成**

児童生徒がやり遂げた喜びや学ぶ喜びを味わえる学習活動の展開、役割分担を明確にしながら組織的・計画的に対応できる生徒指導の推進等により、社会の変化に主体的に対応できる自己指導能力を育成する。

(県立学校課、小中学校課)

- **いのちの教育総合支援事業(国委託事業)** [P. 28 に事業概要]

- **岡とやまの小・中学生ライフプラン教育充実事業** [P. 14 に事業概要] (小中学校課)

- **とやまの高校生ライフプラン教育充実事業** [P. 14 に事業概要] (県立学校課)

イ 豊かな心の育成と道徳性の涵養

- **社会に学ぶ「14歳の挑戦」事業**

(県内全公立中学校 76 校(分校 1 校含む)、義務教育学校 2 校)

[15,780 千円] [P.7、14、28、50 にも記載]

規範意識や社会性を高め、将来の自分の生き方を考えるなど、生涯にわたってたくましく生き抜く力を身につけるため、中学2年生が5日間、地域で職場体験活動や福祉・ボランティア活動等に取り組む。



社会に学ぶ「14歳の挑戦」

- **道徳教育総合支援事業(国委託事業)** [687 千円] [P.28 にも記載]
道徳教育推進講演会の開催、研修会等への講師の招へい等を通して、道徳教育の一層の推進を図る。
- **人権教育研究推進事業(国委託事業)** [P.28 に事業概要] (小中学校課)
- **人権教育総合推進事業** [P.28 に事業概要] (生涯学習・文化財室)

ウ 専門家の活用による相談体制の充実

- **図小学校へのスクールカウンセラーの配置** [64,016 千円]
県内全公立小学校(177 校)にスクールカウンセラーを配置する。
- **中学校等へのスクールカウンセラーの配置** [80,344 千円]
県内全公立中学校(75 校)、義務教育学校(2 校)にスクールカウンセラーを配置する。
- **高校へのスクールカウンセラーの配置** [19,783 千円]
県立高等学校(拠点 16 校)にスクールカウンセラーを配置し、拠点校でのカウンセリング、その他の高等学校への巡回支援等を行う。
- **教育事務所管理カウンセラーの配置** [15,597 千円]
教育事務所に臨床心理士等の専門家を配置し、緊急に支援が必要な学校への一定期間の派遣や困難事例の支援を行う。
- **いじめ対策カウンセラーの派遣** [6,465 千円]
解決困難ないじめ等の事案発生時に、加害者や周りの児童生徒との面談を通して心のケアを行う。(小中学校課)

3 子どもの健やかな成長を支え元気を創造する教育の推進

- **スクールソーシャルワーカーの派遣** [19,710 千円]
社会福祉士等を 14 市町村の全中学校区、義務教育学校に派遣するとともに、高等学校 4 校を拠点に、その他の高等学校へも派遣することで、問題を抱える児童生徒の家庭環境等の改善を支援する。
- **いじめ対策ソーシャルワーカーの派遣** [3,910 千円]
家庭環境等に起因するいじめ等の事案発生時に、いじめの加害者や保護者等に働きかけ、家庭環境の改善を図る。
- **いじめ防止対策推進事業** [1,038 千円] [P. 28 にも記載]
関係機関・団体からなる「いじめ問題対策連絡会議」及び県教育委員会附属機関「いじめ防止対策推進委員会」を活用し、「富山県いじめ防止基本方針」に基づいて、いじめ防止対策を推進する。
- **24 時間いじめ相談電話の設置** [8,156 千円]
児童生徒や保護者の電話相談に常時対応するため、総合教育センターに 24 時間対応の「いじめ相談電話」を設置する。
- **不登校児童生徒に対する支援推進事業** [2,797 千円]
不登校やひきこもり等児童生徒の諸課題に対応するため、訪問指導員を県総合教育センターに配置し、市町村の適応指導教室等を支援するとともに、フリースクール等との連携を推進する。
- **子どもと親の相談員の配置** [2,376 千円]
支援を必要とする公立小学校等に、児童や親が気軽に相談できる「子どもと親の相談員」を配置する。
- **心のサポーター派遣事業（小・中学校等）** [387 千円]
富山大学と連携し、教員志望及び心理系学部の大学生や大学院生を、児童生徒の話し相手や悩みなどの相談相手をする「心のサポーター」として小・中学校等に派遣する。
- **⑩地域ぐるみいじめ防止啓発推進事業** [1,900 千円]
「いじめ防止対応ハンドブック」を改訂し、地域ぐるみでいじめの未然防止、早期対応等にあたるため、県内の教職員、スポーツ少年団や公民館の指導者、PTA 役員等に配布するとともに、積極的な活用を推進する。
- **⑪スクールロイヤー活用事業** [1,476 千円]
東西両教育事務所にスクールロイヤーを配置（各 1 名）し、県立学校や市町村教育委員会から要請があった場合、法的側面から支援する。
(小中学校課)

3 子どもの健やかな成長を支え元気を創造する教育の推進

- **生活指導主事の配置**
各教育事務所にいじめや不登校等の諸課題に専門的に対応する生活指導主事を配置する。
(教育企画課、教職員課)
- **子どもほっとライン事業** [1,354千円]
子ども(小学生～18歳程度)が、電話相談員(大学院生等)に気軽に学校生活の悩みや質問ができる相談活動を実施する。
(生涯学習・文化財室)

エ 運動の習慣化や体力向上への取組みと食育及び健康教育の推進

- **とやま元気っ子スポーツライフサポート事業** [P.45に事業概要]
- **スポーツエキスパート活用推進事業** [P.45に事業概要]
- **スーパーとやま元気っ子育成(みんなでチャレンジ3015)事業**
[P.45に事業概要]
- **「朝から元気とやまっ子」食育・健康教育推進事業(学校保健関係)** [1,179千円]
[P.10にも記載]
健康づくりノート(とやまゲンキッズ作戦)を活用した健康教育や専門医と連携した健康管理の充実を図る。
- **学校給食の衛生管理の状況調査・改善指導**
県内8カ所の給食施設を巡回し、衛生管理の徹底を図るための改善指導を行う。
- **栄養管理等の研修会の開催**
県内の栄養教諭・学校栄養職員を対象に、年2回、学校給食管理や食に関する指導について研修会を行う。
(保健体育課)
- **栄養教諭等の配置**
(教職員課、保健体育課)
- **学校での健康教育等の推進と家庭における健康づくりの支援**
児童生徒の健康診断結果等を分析し、生活習慣病等の予防対策を実施する。
また、健康な生活習慣づくり、歯科保健、近視予防、性感染症予防、喫煙・飲酒・薬物乱用防止、がん教育等について、実践活動の研究や啓発普及を行う。
- **薬物乱用防止教室講習会(国委託事業)** [179千円]
薬物乱用の有害性・危険性を啓発し、薬物乱用防止教育の充実を図るため教員等を対象に講習会を開催する。
(保健体育課)

(2) 少人数教育と校種間連携の推進

少人数指導と少人数学級の良さを活かした、学校の実情に応じた効果的な少人数教育を実施するとともに、専科教員等を活用した本県独自のきめ細かな教育を一層推進する。

また、小学校入学時の保護者の不安解消や指導者の相互理解を深める合同研修会等の実施による幼稚園・保育所・認定こども園から小学校への円滑な連携・接続や、中学校進学時の新しい環境での学習や生活への円滑な連携・接続を推進する。

ア 効果的な少人数教育の実施と専科教員等の活用によるきめ細かな教育の推進

- **小学校 1・2 年生での 35 人学級の実施**

小学校低学年においては、基本的な生活習慣や基礎的な学習態度を身につける大切な時期であるため、きめ細かな指導を行える環境を整備する。

- **小学校 3・4 年生 35 人学級選択制の実施**

少人数指導のために配置する加配教員の活用を柔軟にすることにより、学校の実情に応じて、少人数学級又は少人数指導を弾力的に選択できる小学校 3・4 年生 35 人学級選択制を引き続き実施する。

- **小学校 3～6 年生での少人数指導の実施**

小学校 3～6 年生での少人数指導実施のため、正規教員や非常勤講師を配置する。

- **小学校専科教員配置事業 [59, 152 千円] [P. 12 にも記載]**

中学校との円滑な接続を図るとともに、理科などの学習内容の高度化に対応するため、かつ、小学校教員の負担軽減のため、小学校 3～6 年生を対象に専科教員として、正規教員 (34 名) や非常勤講師 (51 名) を配置する。

- **英語専科教員の配置 [P. 15 に事業概要]**

- **小学校・学びサポート講師配置事業 [36, 067 千円]**

小中規模校において、きめ細かな指導により、基礎学力や望ましい学習態度の一層の定着を図るため、非常勤講師を配置する。

- **中学校・学びサポート講師配置事業 [12, 023 千円]**

小中規模校において、きめ細かな指導により、基礎学力の定着や学力の向上を図るため、非常勤講師を配置する。(教職員課)

3 子どもの健やかな成長を支え元気を創造する教育の推進

- **中1学級支援事業** [3,044 千円]
いじめ、不登校が急増する中学1年生の学校生活への適応支援を行うため、中1学級支援講師を配置する。
- **少人数教育推進事業（中学校）** [21,936 千円]
中学校1年生において、学校の実情により少人数学級又は少人数指導を弾力的に選択できる中1・35人学級選択制を引き続き実施し、対象校の授業時数増への対応や少人数指導の充実のため、正規職員や非常勤講師を配置する。
(教職員課)

イ 校種間連携の推進

- **小学1年生 安心子育て支援事業** [P.9 に事業概要]
- **園幼児教育充実・強化事業** [P.18 に事業概要]
- **教育課程研究指定校事業（国委託事業）** [360 千円]
小学校と中学校のスムーズな接続のため、小中一貫教育の特性を生かした効果的な取り組みを研究する。
(小中学校課)
- **学びの体験オープンハイスクール事業** [456 千円] [P.29 にも記載]
中学3年生が、各高等学校の教育内容の理解を深め、明確な目的意識を持って進学できるようにするための体験入学期間を設けるとともに、地域への授業公開を進めることで中高の円滑な接続、地域に信頼される学校づくりを推進する。
- **高大連携未来を拓く人材育成事業** [1,500 千円]
県内大学等と県立高等学校が連携し、大学教員による専門性の高い特別授業や、探究科学科設置校による合同発表会等を開催する。
(県立学校課)

(3) 特別支援教育の充実

特別な教育的ニーズのある子どもに、通常の学級や通級による指導、特別支援学級、特別支援学校と、連続性のある「多様な学びの場」を提供する。

また、インクルーシブ教育システムの充実に向け、障害のある子どもに合った指導法や支援体制を検討し、適切な合理的配慮の提供を行うとともに、教員の指導力向上を図る。

・ **岡とやまの特別支援教育強化充実事業** [13, 362 千円] [P. 30 にも記載]

障害のある子どもが小学校就学前から高等学校卒業後に至るまでの各段階に応じて十分な指導と支援を受けられるよう、早期からの相談体制の整備、学校への支援の充実、就労支援の充実、教員の専門性の向上に向けた取組み等による特別支援教育の強化充実を図る。

- ①市町村の就学相談体制の整備に向け、小中学校巡回指導員を派遣
- ②一人一人の教育的ニーズに応じた合理的配慮の提供に向け、専門的な指導助言を行う小中学校巡回指導員4名、高等学校巡回指導員2名を配置
- ③巡回指導員を講師とした校内研修の実施による専門性向上



製造工場での就業体験

・ **岡特別支援学校就労応援事業** [6, 628 千円] [P. 30 にも記載]

特別支援学校高等部に在籍する生徒の就労による自立と社会参加に向け、特別支援学校・企業・家庭・教育委員会が一体となって、さらなる就労支援の連携体制づくりを推進する。

- ①就業体験受入れ先の拡大に向けた特別支援学校就労応援コーディネーター2名及び職場定着に向けた障害者就労定着サポーター1名の配置
- ②就業体験等の協力企業による「就労応援団」を結成し、障害者雇用の理解啓発を図る。

・ **発達障害教育支援事業** [326 千円]

通級指導教室の理解を促進するための保護者及び関係機関用リーフレットを作成する。

・ **富山型デイサービス・特別支援学校連携事業** [214 千円]

特別支援学校と、特別支援学校在籍児童生徒が利用している富山型デイサービス及び関係部局が連携を深めることにより、特別支援学校在籍児童生徒の共通理解を図る。

・ **岡特別支援学校医療的ケア体制整備事業** [49, 409 千円]

日常的に医療的ケアを必要とする児童生徒が在籍する県立特別支援学校への看護師配置を引き続き行うことにより、児童生徒が健康で安全に学校教育を受けることができる環境を整備する。
(県立学校課)

3 子どもの健やかな成長を支え元気を創造する教育の推進

- **特別支援学校ふれあい交流活動事業** [131 千円]
障害のある子どもと、障害のない子どもや地域の人々との交流及び共同学習を支援し障害のある子どもの経験を広げ社会性を豊かにする。
- **特別支援学校通学運営** [244, 652 千円]
特別支援学校に通学する児童生徒の安全確保や遠距離通学に伴う負担軽減、保護者の送迎に対する負担軽減を図るため、通学バスを運行する。 (県立学校課)
- **特別支援学校教諭免許状取得推進事業（国委託事業）** [1, 100 千円]
特別支援学校教諭免許状の取得に必要な単位を集中開講し、現職教員の資質向上を図る。
- **特別支援学校司書配置事業** [2, 161 千円]
特別支援学校における学校図書館の充実を図り、児童生徒の読書意欲の向上や情報活用能力の育成を目的として、県立特別支援学校に巡回学校司書を配置する。 (教職員課)
- **特別支援学校の整備、修繕等** [P. 30 に事業概要] (教育企画課)

3 子どもの健やかな成長を支え元気を創造する教育の推進

(4) 人権や思いやりの心を大切にする教育の推進

いじめや偏見・差別をなくし、互いに尊重し合い、好ましい人間関係を築く心と態度を育成する。

ア 互いを尊重し合い好ましい人間関係を築く心と態度の育成

- いじめ防止対策推進事業 [P. 22 に事業概要]
- 社会に学ぶ「14歳の挑戦」事業 [P. 21 に事業概要] (小中学校課)

イ 人権尊重の意識を高める教育の推進

- 人権教育総合推進事業 [1,905千円] [P. 21にも記載]
人権教育に関する研修会を開催するとともに、啓発資料を作成・配布し、人権尊重についての認識をさらに深めるよう努める。(生涯学習・文化財室)
- 人権教育研究推進事業(国委託事業) [200千円] [P. 21にも記載]
学校における人権教育に関する指導方法の改善・充実のため、モデル校を指定し、実践的な研究を行う。
- いのちの教育総合支援事業(国委託事業) [1,335千円] [P. 20にも記載]
いのちの先生の派遣やいのちの教育講演会の開催、メッセージカードの活用等を通して、学校と家庭が一体となった、いのちの教育の推進を支援する。
- 道徳教育総合支援事業(国委託事業) [P. 21に事業概要] (小中学校課)

4 社会の変化と多様なニーズに対応した高校や大学等の教育環境の充実

基本施策の目標：

多様なニーズに対応した教育環境の整備が進められ、子どもや若者が未来に希望を持って、魅力ある教育を受けられること。

(1) 県立学校の教育環境の整備・充実

少子高齢化やグローバル化、第4次産業革命の進展など、教育を取り巻く環境が大きく変化し、今後の中学校卒業予定者数の大幅な減少が見込まれる中、引き続き中学生に幅広い選択肢を確保するため、県立高校の再編統合を進めるとともに、教育活動の充実や教育形態の改善、安全・安心な教育環境の整備に取り組むなど、本県の高校教育の一層の充実に努める。

ア 高校教育の充実

- 県立学校教育振興計画の推進 [600 千円]
「県立学校教育振興計画 基本計画」に基づき、生徒の学習環境の整備等を着実に推進するために必要な施策を実施する。
- 再編移行期フォローアップ事業 [8,856 千円]
新高校（4校）及び再編統合校（4校）の高校再編の移行期における合同授業や合同部活動の実施に必要な生徒の移動手段を確保する。
- 令和の魅力ある学校づくり推進事業 [12,600 千円] [P.11にも記載]
新学習指導要領の円滑な実施に向けて、全県立学校で探究的な要素や最新技術を取り入れた、新時代にふさわしい学びを支援する。
- 魅力と活力ある学校づくり推進事業 [2,400 千円]
再編統合校（4校）の（在校生の減少期を見据えた、）活力を維持する取組みを推進する。
- 学びの体験オープンハイスクール事業 [P.25に事業概要]
(県立学校課)
- 県立高校普通教室空調整備事業 [450,933 千円]
県立高校普通教室（9校106教室）に空調を設置する。（2ヶ年計画の2年目）
- 県立学校校舎外壁診断 [26,905 千円]
建築基準法の規定に基づく校舎外壁診断を行う。(教育企画課)

4 社会の変化と多様なニーズに対応した高校や大学等の教育環境の充実

- **県立学校天井落下防止対策** [2月補正 83,003千円]
県立学校6校の特別教室や武道場の天井落下防止対策を行う。
- **県高等学校建設事業** [一部2月補正 1,845,645千円]
中央農業高校寄宿舎改築、富山東高校体育館改築、八尾高校武道場改築、石動高校武道場改築の実施設計、県立学校長寿命化改修の基本・実施設計(各4校)、南砺福野高校食品加工実習棟改築、入善高校アーチェリー場整備の実施設計、富山北部高校フェンシング場整備の実施設計、高岡高校トレーニングハウス整備の実施設計を行う。
- **運動場等整備費** [149,178千円]
富山北部高校及び福岡高校グラウンドの改修、高岡西高校及び伏木高校テニスコートの改修等を行う。
- **県学校修繕費(全日制・定時制)** [685,464千円]
校舎等の修繕、防災対策等を行う。
- **科学技術教育設備充実費** [320,373千円] [P.15にも記載]
校内LAN、産業教育設備の整備等を進める。 (教育企画課)
- **県ICT教育推進事業** [P.12に事業概要] (県立学校課)

イ 特別支援教育に関する教育環境の整備

- **県とやまの特別支援教育強化充実事業** [P.26に事業概要]
- **県特別支援学校就労応援事業** [P.26に事業概要] (県立学校課)
- **特別支援学校の整備、修繕等** [一部2月補正 207,507千円] [P.27にも記載]
校舎等の修繕、教育設備の整備等を進める。 (教育企画課)

(2) 私立学校教育の振興

私立学校の独自の建学の精神に基づく特色ある教育や魅力ある教育環境を整えるための施設・設備整備、経営健全化に対する取組みに対して支援するとともに、保育料や授業料等の教育費負担の軽減に努める。

ア 特色ある教育に対する支援

- **私立学校経常費補助金（一般分）** [2, 253, 392 千円]
私立学校（幼稚園、小学校、中学校、高等学校）における教育研究に必要な経常的経費（教職員の給与費、教育研究経費など）に対して支援する。
- **〇私立高等学校特色教育振興事業費補助金** [186, 274千円]
スポーツ・文化活動、少人数教育、キャリア教育、ICT環境整備等の特色ある教育や、特別支援教育、教育相談体制充実等の多様な教育ニーズに対応した教育環境整備に対して支援するとともに、私立学校が自ら行う安全確保や経営健全化の取組みに対しても支援する。
- **〇私立幼稚園教育振興費補助金** [55, 195千円]
教育相談や複数担任制の実施、小学校との連携、伝統芸能の承継、食育・環境教育の推進等の特色ある教育に対して支援する。
- **私立専修学校特色教育振興事業費補助金** [19, 200千円] [P. 36にも記載]
教育内容高度化や就職指導強化、産学官連携推進等の特色ある教育に対して支援する。
(総合政策局所管事業)

イ 施設・設備の充実に対する支援

- **私立高等学校教育環境整備充実事業費補助金** [9, 266千円]
老朽施設改修や特色教育推進施設、屋外教育環境等の整備に対して支援する。
- **私立幼稚園等教育環境整備事業費補助金** [1, 000千円]
緑化の推進や保育室等の改修、屋外運動広場等の整備に対して支援する。
- **私立専修学校各種学校施設設備整備費補助金** [10, 720千円]
大型設備や教育機器、専門ソフト・図書等の整備に対して支援する。
(総合政策局所管事業)

※枠で囲まれた事業等は
他部局所管事業

ウ 教育費負担の軽減に対する支援

• 国高等学校等就学支援金等 [1, 376, 767 千円]

すべての意志ある生徒が安心して教育を受けられるよう、一定の収入額（年収 910 万円程度）未満世帯の生徒等を対象に高等学校等の授業料に充てるための「就学支援金」を支給する。令和 2 年 4 月からは、私立高校等に通う年収 590 万円程度未満世帯を対象に、授業料の実質無償化を実現する。

また、高等学校等を中途退学した者が再び高等学校等で学び直す場合に、「学び直しへの支援」として、就学支援金支給期間経過後も継続して授業料の支援を行う（最長 1 年）。

• 国私立高等学校生徒奨学補助金 [100, 590 千円]

就学支援金の支給に加え、授業料、入学料等の減免を行う学校法人に対して支援する。

• 国私立高等学校等奨学給付金 [62, 891 千円]

授業料以外の教育費負担を軽減するため、私立高等学校等に通う低所得世帯の生徒に対して「奨学のための給付金」を支給する。

（生活保護世帯：52, 600 円、その他の低所得世帯の第 1 子：103, 500 円、第 2 子以降：138, 000 円、通信制：38, 100 円）

• 国私立小中学校修学支援実証事業 [900 千円]

私立小中学校に通う年収 400 万円未満の世帯の児童生徒について、授業料減免（最大年額 15 万円）を行いつつ、私立学校を選択している理由等について実態把握のための調査を行う。

• 施設型給付費支援事業 [1, 342, 258 千円]

幼児教育の無償化実施に係る経費を含む、私立幼稚園、認定こども園等の運営、質の改善を支援する。

• 子育て支援施設等利用給付費 [42, 637 千円]

幼児教育無償化の実施により、私立幼稚園の利用に要する費用の一部を負担する。

• 専門学校生の経済的支援実証研究事業 [3, 000 千円]

私立専修学校に通う低所得世帯の生徒について、授業料減免や修学支援を行うとともに、その教育的効果検証のための調査を行う。（総合政策局所管事業）

※枠で囲まれた事業等は
他部局所管事業

(3) 大学教育・学術研究の振興

県内外の多くの優秀な学生を確保するため、教育水準の向上や学術研究の強化、相互の連携の活性化など県内高等教育機関の魅力向上に向けた取組みを支援するとともに、地域の課題解決や若者の県内定着を推進するため、県内高等教育機関との連携協力を積極的に取り組む。

県立大学の教育研究分野の拡充や定員増など、地方創生の一翼を担い、地域間競争を勝ち抜く魅力ある大学づくりへの支援を行う。

県内経済や地域社会、県内高等教育機関の活性化のため、成長著しいアセアン地域などから、優秀な留学生の受入れを拡大する。

ア 大学教育の振興とコンソーシアム等の活性化

- **4年制私立大学に対する寄附講義** [3,000千円]
地域に貢献する人材の育成に寄与し、学生にとって魅力ある内容の講義を、富山県の寄附講義として実施し、4年制私立大学の教育の充実・活性化を支援する。
 - **(公財) 富山県ひとづくり財団運営費補助金及び高等教育振興事業費補助金**
[8,752千円]
富山県ひとづくり財団の運営費及び富山県ひとづくり財団が行う研究助成事業、私立大学振興事業などの高等教育振興に関する助成に対し支援する。
 - **大学コンソーシアム富山事業費等補助金** [7,867千円]
単位互換、魅力ある県内企業を訪ねるキャリアデザイン応援事業（職場訪問研修、グローバルチャレンジ入門講座など、県内高等教育機関が連携して行う教育・学生支援や地域貢献の取組みに対し支援する。
 - **とやま未来創生産学官連携推進会議開催事業** [682千円]
産学官のコンソーシアムにより、研究開発・人材育成を幅広く推進する。
(総合政策局所管事業)
- 【「くすりのシリコンバレー TOYAMA」創造コンソーシアムの推進】
- ☒ 地方大学・地域産業創生くすりコンソーシアム推進事業 [1,018,609千円 ※]
産学官連携によるコンソーシアムを構築し、医薬品産業の振興や専門人材の育成・確保を推進する。
(※ とやま未来創生産学官連携推進会議開催事業の予算額682千円を含む) (厚生部所管事業)

※枠で囲まれた事業等は
他部局所管事業

4 社会の変化と多様なニーズに対応した高校や大学等の教育環境の充実

【とやまアルミコンソーシアムの推進】

☑ アルミ産業成長力強化戦略推進事業 [58,991千円]

アルミ関連企業、大学、公設試等の産学官が連携し、「軽量性」、「水素への安定性」などアルミの特性を活かした研究開発プロジェクトやアルミリサイクル技術の開発を推進するとともに、県内外の学生を対象とした人材の育成に取り組む。

【とやまヘルスケアコンソーシアムの推進】

☑ ヘルスケア産業育成創出事業 [49,250千円]

利用者視点に基づく「快適デザインヘルスケア」をコンセプトとした高付加価値なヘルスケア製品の開発を支援し、県内企業のヘルスケア産業への参入を図る。

(商工労働部所管事業)

イ 県立大学における教育研究体制の充実と地域への貢献

• 公立大学法人富山県立大学運営費交付金 [2,805,301千円]

県立大学の大学運営や教育研究に必要な標準的経費(教職員の給与費、教育研究経費など)や退職手当等の特定経費に対し支援する。

• ☑ 県立大学学科拡充等推進事業費補助金 [325,917千円]

県立大学学生募集活動費補助金 [42,300千円]

県立大学県内就職定着促進事業費補助金 [21,946千円]

県立大学の学科拡充及び新設した看護学部の運営を円滑に進めるとともに、県内就職率の向上に取り組むため、成長を続ける大学イメージの戦略的な広報等による学生募集活動の強化、学生の県内定着に向けた就職支援の充実、また、計画的な施設更新等に対して支援する。

(総合政策局所管事業)

ウ グローバル社会における人づくり

• 中国・大連での企業実地研修 [500千円]

県内高等教育機関の学生に対し、海外の日系企業においてビジネス現場を体験する機会を提供し、中国と日本との違い、現地の従業員・学生と自身とのギャップに気付き、また、国際社会の一員としての認識を持ち、グローバルな視点で活躍できる人材へ成長するため支援を行う。

• 県立大学留学生受入促進事業費補助金 [800千円]

A S E A N諸国をはじめアジア地域等からの優秀な留学生の受入促進に対して支援する。

(総合政策局所管事業)

5 生涯を通じた学びの推進

基本施策の目標：

すべての世代の県民が、それぞれの目的やニーズ、社会の新たな課題に応じて、学習の機会や場を選択して学び、その成果を地域で還元、活用できること。

(1) 多様な学習活動の支援

生涯学習講座の開催や、ライフステージに応じて県民一人ひとりが多様な学習機会を享受できるよう支援する。

- 県民カレッジ本部の運営 [19,997 千円]
夏季講座、カレッジ自遊塾等を開催する。
- 県民カレッジ地区センターの運営 [35,390 千円]
- 富山県映像センターの運営 [4,123 千円]
- はつらつ公民館学び支援事業 [P.8 に事業概要]
- ⑧人生100年時代 生きがいつくり事業 [2,800 千円]
「人生100年時代」の生き方を大きな視点で考える「生き方講座」(3講座)と人生100年時代において、人生の新たなステージにおける働き方や生き方について学び考え、自らの人生設計を立てるきっかけとなる「特別講座」(4講座)を実施する。
- 地域課題学び活かしチャレンジ講座 [P.38 に事業概要]
- ふるさと探究講座 [P.37 に事業概要]
- 青少年教育、女性教育、成人教育等の普及啓発を实践する社会教育団体の支援
[32,371 千円]
- ⑧日本PTA全国研究大会富山大会開催事業 [4,000 千円]
全国小・中学校PTA会員及び関係者約8,000名(県外4,500名、県内3,500名)が参加する「第68回日本PTA全国研究大会富山大会」(令和2年8月28日(金)・29日(土))開催への支援を行う。(生涯学習・文化財室)



はつらつ公民館学び支援事業
(ネブタ製作会)

(2) 県民の学習を支える基盤整備

県民にとって身近な学習機会に関する情報提供の充実や、学習成果を地域づくりなどに活用し、「学び」と「活動」が循環する環境の整備を進める。

- **とやま学遊ネットの運用** [6,312千円] [P.38にも記載]
生涯学習情報のリアルタイムの提供、双方向化等内容を充実する。
とやま公民館学遊ネットによる、公民館からの地域情報発信を支援する。
- **県立図書館のサービス向上と利用促進** [91,137千円]
- **地域課題学び活かしチャレンジ講座** [P.38に事業概要] (生涯学習・文化財室)

(3) キャリアを磨く実践的な学びの推進

大学等への社会人受入れなどのリカレント教育や、専修学校等が行う実践的な職業教育や専門的な技術教育など、生涯に何度でも学べる環境づくりを行い、県民ニーズに対応した多様な教育の充実に努める。

- **県立大学社会人向けセミナー開催事業** [4,700千円]
県立大学の社会人向けリカレント教育講座の内容を充実する。
- **県リカレント教育等産学官連携推進事業** [3,045千円]
産学官が連携して本県におけるリカレント教育の普及・啓発を図る。
- **私立専修学校特色教育振興事業費補助金** [P.31に事業概要]
- **県私立専修学校等リカレント教育推進事業費補助金** [1,000千円]
私立専修学校等が行う社会人を対象とした短期間講座の開催に対して支援する。
(総合政策局所管事業)

※枠で囲まれた事業等は
他部局所管事業

6 ふるさとを学び楽しむ環境づくり

基本施策の目標：

子どもや県民一人ひとりが、ふるさとの自然、歴史・文化、産業等について学び、理解を深め、ふるさとへの誇りと愛着を育むこと。

(1) 学校におけるふるさと学習の推進

郷土の自然、歴史・文化、産業や先人の英知や偉業、郷土の食文化等への理解を深め、ふるさとを思う心と広い視野に立って社会に貢献していこうとする態度を育む取組みを推進する。

- ふるさととやまの自然・科学探究推進事業 [P. 12 に事業概要]
- 郷土に対する理解や愛着心の育み
社会科や道徳の時間における郷土の偉人や歴史、産業に関する学習活動、総合的な学習の時間や特別活動における伝統文化の伝承活動等を促進する。 (小中学校課)
- 高校生郷土史・日本史学習教材活用事業 [3,539 千円]
全ての県立高等学校において、補助教材を用いた郷土史・日本史学習を行うとともに、補助教材の効果的活用に関する研修を実施する。
- 高等学校生徒海外派遣事業 [P. 16 に事業概要]
(県立学校課)



高校生郷土史・日本史学習補助教材
「高校生のためのふるさと富山」

(2) 家庭、地域、企業等におけるふるさと学習の振興

家庭、地域、企業等が一体となって、ふるさとの自然や歴史、暮らし、産業等を学び、親しむ機会を充実し、ふるさと富山に誇りと愛着を育む取組みを推進する。

- はつらつ公民館学び支援事業 [P. 8 に事業概要]
- ふるさと探究講座 [939 千円] [P. 35 にも記載]
ふるさとの自然や風土などをテーマにした専門家の講義や地域の特色を活かしたテーマについて学びを深める講座 (25 講座) を実施する。



ふるさと探究講座
(生涯学習・文化財室)

6 ふるさとを学び楽しむ環境づくり

- **地域課題学び活かしチャレンジ講座** [1,002千円] [P.35、36にも記載]
ふるさとの魅力発信や高齢化など地域の様々な課題をテーマとした講座（8講座）を開設し、地域の活性化や担い手の育成を図る。
- **とやま学遊ネットの運用** [P.36に事業概要]
- **「高志の国文学」情景作品コンクールの実施** [795千円]
中高生を対象にふるさと文学を通して心に浮かぶ情景や心情を文芸や美術、写真で表現する作品を募集し、「ふるさと文学」に親しみ、郷土を一層深く理解しようとする機運を高める。
(生涯学習・文化財室)
- **「ふるさとの優れた先人に学ぶ」作文コンクールの実施** [787千円]
小学校および特別支援学校 5、6年生を対象に作文コンクールを実施し、本県ゆかりの偉大な先輩たちの足跡を学び、夢に向かってチャレンジする子どもたちの育成を目指す。
(教育企画課)

(3) 高志の国文学館を拠点とするふるさと文学の振興

「大伴家持と越中万葉」をはじめ、富山の自然や風土、人の営みから生まれたふるさと文学を学び楽しむことを通して、ふるさとへの誇りや愛着を育むとともに社会や全国、世界で活躍する人材を育成する。

また、あらゆる世代の県民に、「越中万葉」から近・現代までの富山県ゆかりの小説、短歌、詩などのほか、映画、漫画・アニメなどを含め、ふるさと文学の魅力幅広く紹介する。

- **文学を楽しもう！移動文学館事業** [900千円]
ふるさと文学作品等の内容を小中学校に出張展示する。
- **ゆかりの作家ライブラリー事業** [2,000千円]
富山ゆかりの作家等のインタビュー映像を制作し、常設展示室で展示する。
- **㊦第2回大伴家持文学賞・高志の国詩歌賞贈呈式開催事業** [16,000千円]
大伴家持の生誕1300年を記念し創設された上記2つの賞の第2回目となる贈呈式を開催する。
- **高志の国文学館企画展開催事業** [38,793千円]
富山県ゆかりの文学やアニメ、映画など幅広いジャンルの企画展を開催する。
(生活環境文化部所管事業)

※枠で囲まれた事業等は
他部局所管事業

(4) 伝統文化の保存・継承

貴重な伝統文化の県民による再認識、発信に努め、その継承、発展を図るとともに、富山らしい魅力ある地域資源を発掘し、さらにその価値を高め、新しい魅力の創造につなげるなど、ふるさとへの誇りや愛着を持ちながら魅力ある地域づくりを進めようとする地域や県民主体の取組みを促進する。

ア 貴重な伝統文化の再認識と発信、その継承と発展への取組み

- 国・県指定文化財の保存修理事業への支援 [73, 500 千円]
勝興寺の保存修理など、国・県指定文化財保存修理事業 35 件への支援を行う。
- 国文化財の美装化等推進事業 [33, 230 千円]
文化財建造物の美装化や公開活用促進のための防災・防犯設備整備 6 件への支援を行う。
- 文化財ボランティアの外国人対応力向上事業 [400 千円]
県内を訪れる外国人観光客に対応するため、ノウハウ講座や情報交換会を各 1 回開催し、文化財ボランティアのおもてなし力の向上を図る。
- 近畿・東海・北陸ブロック民俗芸能大会開催事業 [6, 500 千円]
第 62 回近畿・東海・北陸ブロック民俗芸能大会を 11 月に富山市で開催し、12 府県の 7 つの民俗芸能を公開する。
- 文化財保存活用大綱策定事業 [1, 000 千円]
本県の文化財の保存・活用の基本的な方向性をまとめた大綱を今年度中に策定する。
(生涯学習・文化財室)

イ 地域資源の発掘、新しい魅力の創造など地域や県民主体の取組みの促進

- 富山の文化遺産魅力発信事業 [1, 350 千円]
本県の文化遺産の魅力を国内外に向けて広く発信する取組みを支援する。
- ユネスコ無形文化遺産情報発信事業 [600 千円]
ユネスコ無形文化遺産に登録された 3 つの曳山行事の普及啓発事業等の取組みを支援する。



高岡御車山祭 魚津タテモン祭 城端曳山祭

【ユネスコ無形文化遺産登録行事】

- わくわく古代チャレンジ 2020 事業 [2, 000 千円]
地域の遺跡からの出土品を活用した体験学習会や考古学講座の開催などを通して、子どもたちのふるさとの歴史や文化を愛する心を醸成する。
(生涯学習・文化財室)

7 次世代を担う子どもの文化活動の推進

基本施策の目標：

次世代を担う子どもたち一人ひとりが、幅広く芸術文化に親しみ、身近な活動に参加することで、子どもたちが豊かな感性と表現力をもった社会人となるよう育まれていること。

(1) 子どもの様々な文化活動の充実と文化交流の推進

子どもたちが質の高い文化を鑑賞し、文化の創造活動に参加し、文化を通じて人と出会い、交流し、一緒に力を合わせるなど、かけがえのない体験をする機会を拡充する取組みを推進する。

- 2020年とやま世界こども演劇祭の開催支援 [73,000千円]

国際アマチュア演劇連盟の公式行事として開催される「2020年とやま世界こども演劇祭～第4回とやま世界こども舞台芸術祭～」を支援する。

- 次世代育成音楽ふれあい事業 [21,000千円]

次世代を育成するため、学校コンサート、室内楽フェスティバル、0歳から参加できるコンサート、ミュージアムコンサートの開催など、県民に身近な場所で質の高い音楽鑑賞の機会を創出する。また、一流の音楽家による演奏会の開催など、一流の音楽に触れる機会を提供する。

- とやまの芸術家ふれあい公演事業 [6,500千円]

若手芸術家の発表の場として、子ども・障害者・高齢者が親しみやすい公演を実施する。

- 芸術文化指導者招へい事業 [5,670千円]

音楽、舞踊などの優れた専門家を招き、若手芸術家等を指導する。

- 青少年美術展、とやまこども舞台芸術祭開催支援事業 [3,590千円]

- 美の祭典 越中アートフェスタ開催事業費負担金 [5,300千円]

幼児からプロ作家までが一堂に参加する公募美術展を開催する。

(生活環境文化部所管事業)

※枠で囲まれた事業等は
他部局所管事業

(2) 学校における文化活動の充実

児童生徒が幅広く芸術文化を鑑賞するとともに、学校が発表・交流の機会や創造活動のきっかけとなる場を提供することにより、豊かな感性と創造性をもった人間を育成する取組みを推進する。

- **学校巡回劇場開催への支援（小・中学校）** [770千円]

芸術鑑賞能力の向上と豊かな情操の滋養に資するため、小・中学生を対象に芸術鑑賞の機会を提供する。



学校巡回劇場

- **中学校文化連盟への支援** [1,800千円]

富山県中学文化祭開催等に係る活動を支援する。

- **高等学校文化連盟への支援** [10,778千円]

加盟23専門部について、富山県高等学校文化祭開催等に係る活動を支援する。

- **プロの演奏家による学校吹奏楽技術指導の実施** [740千円]

県内中学・高校の吹奏楽部生徒が、プロの演奏家による技術指導を受ける機会を提供する「スクールバンド育成事業」を実施する。

- **全国大会出場に対する支援** [1,700千円]

吹奏楽や放送、囲碁・将棋等の全国大会に出場する団体や個人に激励費を支給する。

(生涯学習・文化財室)

- **学習活動等全国大会成績優秀者報告会の開催** [600千円]

芸術・文化・科学等の様々な分野で優れた成果を収めた児童生徒の顕彰を行う。

(教育企画課)

(3) 富山県美術館をはじめとする文化施設を活用した若い世代の芸術文化活動の振興

子どもたちの「想像力」と「創造力」を豊かにするため、本県の多彩な文化施設を、学校教育における利用等も含めて効果的に活用し、体験型文化活動や双方向の芸術文化体験の機会を充実する取組みを推進する。

特に、富山県美術館については、子どもたちをはじめ幅広い世代が、いろいろな形で美術とふれあうなど、学校教育や生涯学習施策等と連携した教育学習・活動の拠点となるとともに、子どもたちの感性や創造性などを育む「人づくり」の観点からも取組みを進め、地域に開かれた美術館となるよう、活動を充実させる。

また、富山県利賀芸術公園については、アジア諸国の舞台芸術機関との連携などによる人材育成事業の充実を図る。

さらに、県立文化施設の持つ機能の充実・強化を図るため、設備等の修繕を計画的に実施する。

- **富山県美術館企画展の開催** [127,314 千円]
教育企画展「START☆みんなのミュージアム 2021」や、「西洋絵画 400 年の旅—珠玉の東京 富士美術館コレクション展」等を開催する。
- **富山県美術館の教育普及活動** [18,411 千円]
みる（展示室）、つくる（アトリエ）、発表する（ギャラリー）の3つの要素を盛り込んだ教育普及プログラムなどを実施する。
- **富山県美術館プロムナード活性化事業** [7,300 千円]
賑わい創出のためのミニイベント等を開催する。
- **県立文化施設機能強化推進事業** [200,000 千円]
県立文化ホールや博物館の設備等の機能向上や修繕を計画的に実施する。

(生活環境文化部所管事業)

※枠で囲まれた事業等は
他部局所管事業

8 元気を創造するスポーツの振興

基本施策の目標：

県民一人ひとりが、それぞれの体力や年齢、興味、目的に応じて、いつでも、どこでも、いつまでもスポーツに親しむことができるとともに、本県の選手が全国や世界の檜舞台で活躍していること。

(1) 県民がスポーツに親しむ環境づくり

全国スポーツ・レクリエーション祭（スポレクとやま2010）開催の成果を活かし、誰もが気軽にスポーツに親しむことができる環境づくりを推進するとともに、地域における指導者など、スポーツを支える人材の養成や効果的な活用に努める。

ア スポーツへの参加を促す機会づくりの推進

- 「富山マラソン 2020」の開催 [92,720 千円]

スポーツの振興や新たな富山県の魅力の創造、交流人口の拡大を目的として、2019 大会に引き続きマラソン大会を開催する。



富山マラソン 2019

- 富山県スポーツフェスタの開催 [11,265 千円]

子どもから高齢者まで、トップアスリートからスポーツ・レクリエーション愛好者までの幅広いスポーツ志向に対応した、県主催の県内最大規模の総合的なスポーツ大会である富山県スポーツフェスタを開催する。

- ⑨東京2020大会事前合宿・スポーツ交流支援事業 [5,000 千円]

市町村による東京2020大会の事前合宿及びスポーツ交流活動の受入等を支援する。

- ⑩東京2020オリンピック招聘事業 [2,000 千円]

東京2020大会のオリンピックを招きスポーツ教室等を実施する。

- 元気とやまスポーツライフサポート事業 [2,800 千円]

対象年齢に応じた運動教室や体験教室を開催し、成人のスポーツ実施率向上や健康寿命の延伸を目指す。

- 元気とやまスポレク推進事業 [1,980 千円]

県内4地区で順次、スポレク種目等の交流大会を開催する。

(総合政策局所管事業)

※枠で囲まれた事業等は
他部局所管事業

8 元気を創造するスポーツの振興

- **県民の健康づくりを推進するウォーキングイベントの開催** [4,300千円]
富山県民歩こう運動推進大会・元気とやまウォークラリーを開催する。
- **プロ直伝！とやま夢づくりスポーツ塾開催事業** [2,000千円]
プロスポーツチームによる子ども対象のスポーツ教室を開催する。(総合政策局所管事業)

イ 総合型地域スポーツクラブの育成

- **総合型地域スポーツクラブの質的充実に向けた支援** [5,313千円]
専任指導者による巡回指導や研修会の開催により総合型地域スポーツクラブの運営をサポートする。また、クラブの連携促進のため、県総合型地域スポーツクラブ連絡協議会等を支援する。(総合政策局所管事業)

ウ スポーツを楽しむ環境づくり

- **2020 東京オリンピック・パラリンピックとやま戦略事業** [2,148千円]
- **2020 東京オリンピックホストタウン・合宿誘致推進事業** [394千円]
オリンピックの事前合宿誘致活動やホストタウン構想への活動を支援する。
- **㊦東京2020オリンピック富山県聖火リレー開催事業** [105,500千円]
東京2020オリンピック富山県聖火リレーの開催準備・当日運営を行う。
- **㊦パラリンピック聖火フェスティバル開催事業** [5,000千円]
東京2020パラリンピックの開催に合わせ、パラリンピック聖火フェスティバルを実施する。
- **県営スポーツ施設の利用促進** [476,889千円]
- **県営スポーツ施設の整備** [250,000千円]
- **㊦武道館機能を有する多目的施設整備事業** [107,000千円]
- **県立学校の体育館、グラウンド等の地域住民への開放** [5,245千円]
(総合政策局所管事業)

※枠で囲まれた事業等は
他部局所管事業

(2) 学校等における体育・スポーツの充実

たくましい心と体を持った子どもを育成するため、学校や家庭、地域が一体となり、遊びや運動に親しむ機会を増やすことで、子どもたちの運動の習慣化や体力向上の取組みを推進するとともに、中学・高校の運動部活動の活性化を図る。

ア 学校、家庭、地域が一体となった子どもの運動の習慣化と体力向上の取組みの推進

- ・ とやま元気っ子スポーツライフサポート事業 [1,000千円] [P. 23、48にも記載]
 幼・保、小・中学校に地域人材を派遣し、運動遊びや体育の授業の充実を図るとともに指導力の向上や異校種間の系統性・連続性のある体制づくりの構築を図る。
- ・ スーパーとやま元気っ子育成(みんなでチャレンジ3015)事業 [1,817千円]
 [P. 23にも記載]
 体力向上とスポーツとの多様な関わり方を推進する体力づくりシートを小学生に配布し、児童の自主的・意欲的な体力向上への取組みを通し、運動習慣の定着とスポーツへの興味・関心の向上を図る。 (保健体育課)

イ 中学・高校の運動部活動の活性化

- ・ 武道指導者資質向上支援事業(国委託事業) [3,907千円] [P. 48にも記載]
 各校で実施している武道の授業に地域の人材を派遣するとともに、教員の指導力の資質向上を図る。
- ・ スポーツエキスパート活用推進事業 [13,451千円]
 [P. 23、48にも記載]
 県立学校の運動部活動に地域の優れたスポーツ指導者をテクニカルエキスパート、トレーニングエキスパートとして派遣する。
 また、市町村が行う中学校へのスポーツエキスパート派遣についても支援する。



スポーツエキスパートの活用

- ・ 「環日本海インターハイ親善交流大会」への選手団の派遣 [5,492千円]
 中国遼寧省で開催予定の富山県、中国遼寧省、韓国江原道、ロシア沿海地方の高校生のスポーツ交流大会に選手団を派遣する。
- ・ 全国大会出場に対する支援 [38,743千円]
 運動部活動の全国大会に出場する団体や個人に激励費を支給する。 (保健体育課)
- ・ 部活動指導員配置促進事業 [P. 19に事業概要] (教職員課)

- ・ 中学・高校運動部スーパーコーチ派遣事業 [P. 46に事業概要] (総合政策局所管事業)

※枠で囲まれた事業等は
他部局所管事業

(3) 全国や世界の檜舞台で活躍できる選手の育成

ジュニア期から個人の特性や発育発達段階に応じて強化に取り組む一貫指導体制を推進するなど、全国や世界の檜舞台で活躍できるトップアスリートの育成を目指した強化施策の推進や強化拠点の整備・推進を図るとともに、トップアスリートの活躍を県民総ぐるみで応援する環境づくりを推進する。

ア ジュニア期から強化に取り組む一貫指導体制の推進

- 国際競技力向上推進事業 [2,000千円]

年代別日本代表選手等の海外大会参加等の支援を行い、オリンピックに出場する本県選手の倍増を目指す。

- 国体新種目選手育成強化事業 [2,151千円]

平成28年の第71回国民体育大会（希望郷いわて国体）から新たに採用されたオリンピック女子種目等において、活躍が期待される人材の発掘及び育成に努めるとともに、強化を図る。

- 未来のアスリート発掘事業 [6,000千円]

スポーツ能力に優れた児童を見出し、競技団体、学校、家庭等と連携を図りながら、将来のスポーツ界を担う人材の育成をサポートする。

- 元気とやまスポーツ道場開催事業 [20,000千円]

拠点スポーツ施設等を活用した練習会等に加えて、県内合宿や県外遠征の実施により、競技ごとに豊かな素質を持つ中・高校生 of 長期的な育成・強化活動の充実を図る。(20競技)

- 中学・高校運動部スーパーコーチ派遣事業 [3,000千円] [P.45にも記載]

運動部活動顧問の指導力向上や部活動運営の支援、本県スポーツの競技力の向上と運動部活動の一層の充実を図るため、スーパーコーチ（全国大会で優勝等の実績がある指導経験豊かなスポーツ指導者）を派遣する。

- 世界で活躍できる選手を育成するための一貫指導体制の確立

- 中・高校生、成年の合同合宿や長期合宿遠征等の強化活動に対する支援

- 小学生駅伝普及事業 [600千円]

小学生を対象とした駅伝競技にふれ合う大会の開催を支援し、小学生スポーツの普及・振興及び駅伝競技人口の増加、競技力の向上を図る。(総合政策局所管事業)

※枠で囲まれた事業等は
他部局所管事業

イ 主力競技等の重点強化

- **県民の関心の高いサッカーや野球、駅伝の強化** [15,000千円]
重点強化種目の3競技について、一貫指導体制に基づく効果的な強化策を実施する。
- **富山県スポーツ選手重点強化プロジェクトの推進** [3,067千円] [P.48にも記載]
県スポーツアドバイザーを委嘱し、本県スポーツ指導者の意識改革や、トップアスリートの育成・強化に的を絞った競技力向上対策を図る。
また、少年種別の重点強化モデル事業及び指導者の資質向上研修派遣事業を実施する。
(総合政策局所管事業)

ウ 総合的な強化活動の推進

- **スーパートレーナー設置事業** [5,917千円]
オリンピック等で日本代表選手をサポートした経験のある専門知識を有したトレーナーの県代表選手への支援により競技力向上を図る。
- **TOYAMAアスリートマルチサポート事業** [9,200千円]
スポーツ医・科学に基づく一貫した体カトレーニング体制を構築し、将来オリンピックや世界で活躍できる選手を育成する。
- **トップアスリート育成・強化事業** [156千円] [P.48にも記載]
国立スポーツ科学センター（JISS）やナショナルトレーニングセンター（NTC）との連携による、選手強化・指導者の資質向上を図る。
- **国内トップレベルの指導者やスポーツ医・科学の専門家の招へい** [P.48にも記載]
- **専門医によるメディカルチェックやスポーツ・クリニックの実施**
- **競技団体の高額特殊備品購入の支援** [4,000千円]
- **競技団体ごとの強化拠点の整備**
- **合宿・遠征、企業・地域クラブチームへの支援** [計144,450千円]
- **国民体育大会への本県選手の派遣** [85,096千円]
(総合政策局所管事業)

※枠で囲まれた事業等は
他部局所管事業

8 元気を創造するスポーツの振興

- **障害者スポーツの全国大会・国際大会出場に対する支援** [3,000千円]
障害者スポーツの全国大会及び国際大会に出場する選手の経費の一部を助成し、障害者スポーツ活動の促進を図る。
(厚生部所管事業)

エ トップアスリートを支援する体制づくりの推進

- **富山県民スポーツ応援団トップアスリート支援事業** [12,000千円]
元気とやまスポーツ応援基金を活用し、オリンピック等で活躍が期待できる本県選手や指導者の活動を支援する。
(総合政策局所管事業)

(4) スポーツを支える人材の養成と活用

地域のスポーツ活動を一層推進するため、質の高いスポーツ指導者の育成や国際大会等で活躍したトップアスリートの活用に努める。

また、スポーツ指導者とともに、県民の様々なスポーツ活動の企画や運営を支えるスポーツボランティアの必要性や意義等を啓発し、人材の確保と活用にあつめる。

ア スポーツ指導者やボランティアの確保と活用

- 「パスネットとやま」による指導者等の情報提供
(総合政策局所管事業)

イ スポーツ指導者の意識改革や資質向上

- 富山県スポーツ選手重点強化プロジェクトの推進 [P. 47に事業概要]
- トップアスリート育成・強化事業 [P. 47に事業概要]
- 国内トップレベルの指導者やスポーツ医・科学の専門家の招へい [P. 47にも記載]
(総合政策局所管事業)

ウ 地域のスポーツ指導者の活用とスポーツ団体の育成・支援

- 武道指導者資質向上支援事業（国委託事業） [P. 45に事業概要]
- スポーツエキスパート活用推進事業 [P. 45に事業概要]
- とやま元気っ子スポーツライフサポート事業 [P. 45に事業概要]
- 派遣スポーツ主事の全市町村への配置
市町村の生涯スポーツ振興を支援する。
(保健体育課)

※枠で囲まれた事業等は
他部局所管事業

- 中学校体育連盟や高等学校体育連盟への活動支援 (保健体育課)
- 部活動指導員配置促進事業 [P. 19 に事業概要] (教職員課)

- 県スポーツ推進委員協議会の活動支援 [1, 150千円]
- 中高年安全登山指導者講習会の開催 [270千円]
富山県山岳連盟等と連携し、安全登山を指導できるリーダーを養成する。
- 富山県体育協会の活動支援 [85, 674千円]
- 富山県生涯スポーツ協議会や加盟団体の活動支援 [8, 963千円]
(総合政策局所管事業)

エ スポーツ顕彰制度の充実

- 「元気とやまスポーツ大賞」等の贈呈 [664千円]
スポーツの普及・振興に尽力した個人・団体、スポーツ活動で優れた成果を収めた個人・団体を表彰する。
(総合政策局所管事業)

9 教育を通じた「ふるさと富山」の創生

基本施策の目標：

学校や地域、企業等の連携のもと、教育を通じた地域の産業、社会を支える人材育成や、意欲と能力ある若者の県内定着、地域の活性化が進められていること。

(1) 地域を支える人材の育成

学校と地域や企業などが連携した取組みや地域資源を活かした教育活動を推進するとともに、地域を理解し愛着を深めるふるさと教育を基盤としたキャリア教育やライフプラン教育の充実、高等教育機関等への支援により、地域の産業や社会を支える人材の育成を推進する。

- 土曜日の豊かな教育活動推進事業 [P. 8に事業概要]
(生涯学習・文化財室、県立学校課)
- はつらつ公民館学び支援事業 [P. 8に事業概要]
- 放課後子ども教室推進事業 [P. 8に事業概要] (生涯学習・文化財室)
- 社会に学ぶ「14歳の挑戦」事業 [P. 21に事業概要]
- 𠩺とやまの小・中学生ライフプラン教育充実事業 [P. 14に事業概要] (小中学校課)
- とやまの高校生ライフプラン教育充実事業 [P. 14に事業概要] (県立学校課)
- 富山型キャリア教育充実事業 [P. 13に事業概要] (県立学校課、小中学校課)
- 私立高等学校キャリアプランニング推進事業 [P. 13に事業概要]
(総合政策局所管事業)

(2) 若者の県内定着の促進

ふるさとに誇りと愛着を持ち、未来の郷土を支え、社会に貢献する人材の育成に努める。

- とやまの高校生ライフプラン教育充実事業 [P. 14に事業概要] (県立学校課)
- 富山型キャリア教育充実事業 [P. 13に事業概要] (県立学校課、小中学校課)
- 私立高等学校キャリアプランニング推進事業 [P. 13に事業概要]
(総合政策局所管事業)

※枠で囲まれた事業等は
他部局所管事業

令和2年度

富山県教育委員会主要・新規事業

令和2年度 富山県教育委員会 主要・新規事業

(単位 千円)

1 学校、家庭、地域で取り組む子どもの成長支援

(1) 子どもの健全な育成と地域の教育力の充実

- ア 地域全体で子どもを育む教育環境づくりの推進
- ① 学校評議員事業費 (458)
 - ② 社会に学ぶ「14歳の挑戦」事業費〔再掲〕 [15,780]
- イ 豊かな心を育む地域の教育力の充実
- ① とやまの子どもを守り育てるネット利用推進事業費 (995)
 - ② 土曜日の豊かな教育活動推進事業費 (12,933)
 - ③ はつらつ公民館学び支援事業費 (2,000)
 - ④ 放課後子ども教室推進事業費 (27,616)
 - ⑤ 青少年自然の家運営費 (67,813)
 - ⑥ 立山荘運営費 (7,428)
 - ⑦ 県立青少年自然の家等施設整備費
・立山荘受電設備等設置事業 (166,821)
- ウ 自らの可能性や長所を最大限に活かすことができる教育環境の実現
- ① 中学校放課後学習支援推進事業費 (4,924)
 - ② 高等学校等就学支援金等 (2,029,104)
 - ③ 公立高等学校奨学のための給付金事業費 (156,373)
 - ④ 高校奨学資金貸付金 (62,756)

(2) 家庭の教育力の向上

- ア 学校、地域、企業等が連携した家庭の教育力の向上
- ① とやま親学び推進事業費 (3,380)
 - ・ とやま親学び推進協議会の設置
 - ・ 「親学び講座」の開催
 - ・ とやま親学び企業内啓発講座
 - ② 家庭教育かわら版事業費 (1,500)
 - ③ 家庭教育総合相談事業費 (5,408)
 - ④ 子どもの読書活動推進事業費 (2,160)
 - ⑤ 小学1年生 安心子育て支援事業費 (345)
- イ 子どもの望ましい生活習慣の定着に向けた取組みの推進
- ① 「朝から元気とやまっ子」食育・健康教育推進事業費〔再掲〕
 - ・ 健康づくりノート（とやまゲンキッズ作戦）を活用した健康教育の推進 [901]

(3) 児童等の安全の確保

- ① 学校安全教育推進事業 (443)
- ② 地域安全マップづくり推進事業 (1,000)
- ③ 防災教育指導者講習会(国委託事業) (132)
- ④ 子どもの登下校安全対策事業費 (2,014)

2 子どもの可能性を引き出し、才能や個性を伸ばす教育の推進

(1) 確かな学力の育成

ア 基礎的・基本的な知識・技能や思考力、判断力等の育成

- ① 国とやま型学力向上総合支援事業費 (22,465)
- ② 学びのアシスト推進事業費 (1,245)
- ③ 令和の魅力ある学校づくり推進事業費〔再掲〕 [12,600]
- ④ 国ICT教育推進事業費 (一部2月補正 174,481)
- ⑤ 小中学校におけるICT教育総合支援事業費 (847)
- ⑥ 土曜日の豊かな教育活動推進事業費〔再掲〕 [12,933]
- ⑦ 中学校放課後学習支援推進事業費〔再掲〕 [4,924]
- ⑧ 子どもの読書活動推進事業費〔再掲〕 [2,160]
- ⑨ 小学校専科教員配置事業費〔再掲〕 [59,152]

イ 知的好奇心等高め、その能力を伸ばす教育の推進

- ① 国とやま科学オリンピック開催費 (9,500)
- ② 国とやまの科学教育推進事業費 (4,410)
- ③ 「科学の甲子園」「科学の甲子園ジュニア」代表チーム研修事業費 (582)
- ④ ふるさととやまの自然・科学探究推進事業費 (3,330)
- ⑤ とやまっ子理科大好き推進事業費 (1,085)
- ⑥ スーパーサイエンスハイスクール事業費(国委託事業) (1,127)

(2) 社会で生きる実践的な力の育成

ア 進路を選択・決定する力、生涯にわたり学び続ける意欲等の育成

- ① 富山型キャリア教育充実事業費 (8,590)
- ② 「とやまマルチネット」を活用した教育の情報化の推進
・教育ネット利用事業費 (16,724)
- ③ 国ICT教育推進事業費〔再掲〕 [一部2月補正 174,481]

イ 社会に参画、貢献し、信頼される若者の育成

- ① 子どもとやま県議会事業費 (741)
- ② 高校生とやま県議会事業費 (880)
- ③ 富山県青年議会事業費 (500)
- ④ 社会に学ぶ「14歳の挑戦」事業費〔再掲〕 [15,780]

ウ 若者の県内定着の促進

- ① 国とやまの小・中学生ライフプラン教育充実事業費 (3,000)
- ② とやまの高校生ライフプラン教育充実事業費 (2,000)
- ③ 高校生ものづくりマイスター育成事業費 (2,349)
- ④ 科学技術教育設備充実費〔再掲〕 [320,373]

(3) グローバル社会で活躍できる人材の育成

ア 探究力、課題解決能力、コミュニケーション能力及び高い英語力の育成

- ① 国英語専科教員配置事業費 (287,000)
- ② とやまの小中学校グローバル人材育成促進事業(国委託事業) (587)
- ③ とやまの高校グローバル人材育成促進事業費(一部国委託事業) (1,416)
- ④ とやま型スーパーグローバルハイスクール事業費 (8,226)

イ 国際交流などの取組みの促進

- ① 国際理解教育推進事業費(ALTの配置) (177,733)

- ② 高等学校生徒海外派遣事業費 (17,813)
- ③ とやまの高校生留学促進事業費 (5,147)

(4) 教員の資質向上

ア 勤勉で、実践的指導力を有する教員の育成

- ① 教員研修推進費 (5,721)
- ② 教職大学院派遣費 (13,536)
- ③ 大学、研究機関、企業等への内地留学や海外研修の実施
 - ・ 教員内地留学・海外研修等推進費 (2,189)
 - ・ 教員カウンセラー養成事業費 (331)
- ④ 教育職員免許検定認定講習会費 (902)
- ⑤ 教師力向上支援事業費 (4,800)
- ⑥ 教師の学び支援塾事業費 (1,500)
- ⑦ 小中学校授業力向上対策事業費 (1,200)
- ⑧ ④とやま型学力向上総合支援事業費〔再掲〕 [22,465]
- ⑨ 情報教育に関する研究や研修等の実施
 - ・ 総合教育センター運営費（一部） (3,918)
 - ・ 総合教育センター管理費（一部） (571)
- ⑩ 指導力向上特別研修事業費 (2,431)
- ⑪ 進路指導推進事業費 (70)
- ⑫ 特別支援学校障害種別研修費 (566)
- ⑬ 資源・エネルギー教育推進事業費 (4,000)
- ⑭ ④幼児教育充実・強化事業費 (13,000)
- ⑮ 外国人児童生徒に対する日本語指導や生活適応指導等の充実
 - ・ 外国人・帰国児童生徒教育研究事業費 (180)
 - ・ 外国人相談員の配置 (11,879)
- ⑯ 集団登山引率者講習会開催費 (841)
- ⑰ 司書教諭養成講習会派遣費 (562)

イ 優れた教員の確保

- ① ④教職員人材確保事業費 (9,613)
- ② 採用前研修事業費 (500)

ウ 教員が子どもと向き合いやすい環境整備の推進

- ① ④学校多忙化解消推進事業費 (7,150)
- ② ④スクール・サポート・スタッフ配置事業費 (69,660)
- ③ ④部活動指導員配置促進事業費 (30,718)
- ④ ④高校版スクール・サポート・スタッフ配置事業費 (110,187)
- ⑤ 疾病の未然防止・早期対策 (46,795)
 - ・ 定期健康診断（結核健診・生活習慣病予防健診）の実施
 - ・ 生活習慣病予防健診結果に基づく保健指導の実施
 - ・ 長時間勤務教職員に対する医師による面接指導と臨時健診の実施
 - ・ ストレスチェックと高ストレス者に対する面接指導の実施
- ⑥ セルフケアとカウンセリングの推進 (34,951)
 - ・ 人間ドック、女性検診の実施
 - ・ 教職員・心の健康管理医によるカウンセリングの実施 等

3 子どもの健やかな成長を支え元気を創造する教育の推進

(1) 豊かな心と健やかな体の育成

ア 豊かな人間性を育む教育の推進

- ① いのちの教育総合支援事業費(国委託事業)〔再掲〕 [1, 335]
- ② 〇とやまの小・中学生ライフプラン教育充実事業費〔再掲〕 [3, 000]
- ③ とやまの高校生ライフプラン教育充実事業費〔再掲〕 [2, 000]

イ 豊かな心の育成と道徳性の涵養

- ① 社会に学ぶ「14歳の挑戦」事業費 (15, 780)
- ② 道徳教育総合支援事業費(国委託事業) (687)
- ③ 人権教育研究推進事業費(国委託事業)〔再掲〕 [200]
- ④ 人権教育総合推進事業費〔再掲〕 [1, 905]

ウ 専門家の活用による相談体制の充実

- ① スクールカウンセラー配置事業費
 - ・ 〇小学校へのスクールカウンセラーの配置 (64, 016)
 - ・ 中学校等へのスクールカウンセラーの配置 (80, 344)
 - ・ 高校へのスクールカウンセラーの配置 (19, 783)
 - ・ 教育事務所管理カウンセラーの配置 (15, 597)
 - ・ いじめ対策カウンセラーの派遣 (6, 465)
- ② スクールソーシャルワーカー活用事業費 (19, 710)
- ③ いじめ対策ソーシャルワーカーの派遣 (3, 910)
- ④ いじめ防止対策推進事業 (1, 038)
- ⑤ 24時間相談電話(いじめ等)の設置 (8, 156)
- ⑥ 〇地域ぐるみいじめ防止啓発推進事業 (1, 900)
- ⑦ 〇スクールロイヤーの配置 (1, 476)
- ⑧ 不登校児童生徒対策事業
 - ・ 不登校児童生徒に対する支援推進事業(国委託事業) (2, 797)
 - ・ 子どもと親の相談員の配置 (2, 376)
- ⑨ 心のサポーター派遣事業費 (387)
- ⑩ 子どもほっとライン事業費 (1, 354)

エ 運動の習慣化や体力向上への取組みと食育及び健康教育の推進

- ① とやま元気っ子スポーツライフサポート事業〔再掲〕 [1, 000]
- ② スポーツエキスパート活用推進事業費〔再掲〕 [13, 451]
- ③ スーパーとやま元気っ子育成(みんなでチャレンジ3015)事業費〔再掲〕 [1, 817]
- ④ 「朝から元気とやまっ子」食育・健康教育推進事業費 (1, 179)
 - ・ 健康づくりノート(とやまゲンキッズ作戦)を活用した健康教育の推進 (901)
- ⑤ 薬物乱用防止教室講習会(国委託事業) (179)

(2) 少人数教育と校種間連携の推進

ア 効果的な少人数教育の実施と専科教員等の活用によるきめ細かな教育の推進

- ① 少人数教育推進事業費(小学校) (91, 491)
 - ・ 小学校1・2年生での35人以下学級の実施
 - ・ 小学校3・4年生での35人学級選択制の実施
 - ・ 小学校3～6年生での少人数指導の実施
- ② 小学校専科教員配置事業費 (59, 152)
- ③ 〇英語専科教員配置事業費〔再掲〕 [287, 000]
- ④ 小学校・学びサポート講師配置事業費 (36, 067)

⑤	中学校・学びサポート講師配置事業費	(12, 023)
⑥	中1学級支援事業費	(3, 044)
⑦	少人数教育推進事業費（中学校）	(21, 936)
イ	校種間連携の推進	
①	小学1年生 安心子育て支援事業費〔再掲〕	[345]
②	㊦幼児教育充実・強化事業費〔再掲〕	[13, 000]
③	③教育課程研究指定校事業費(国委託事業)	(360)
④	④学びの体験オープンハイスクール事業費	(456)
⑤	⑤高大連携未来を拓く人材育成事業費	(1, 500)
(3)	特別支援教育の充実	
①	①㊦とやまの特別支援教育強化充実事業費	(13, 362)
②	②㊦特別支援学校就労応援事業	(6, 628)
③	③発達障害教育支援事業費	(326)
④	④富山型デイサービス・特別支援学校連携事業費	(214)
⑤	⑤㊦特別支援学校医療的ケア体制整備事業費	(49, 409)
⑥	⑥特別支援学校ふれあい交流活動事業費	(131)
⑦	⑦特別支援学校通学運営費	(244, 652)
⑧	⑧特別支援学校教諭免許状取得推進事業費(国委託事業)	(1, 100)
⑨	⑨特別支援学校司書配置事業費	(2, 161)
⑩	⑩特別支援学校の整備、修繕等〔再掲〕	[207, 507]
(4)	人権や思いやりの心を大切にする教育の推進	
ア	ア 互いを尊重し合い好ましい人間関係を築く心と態度の育成	
①	① いじめ防止対策推進事業〔再掲〕	[1, 038]
②	② 社会に学ぶ「14歳の挑戦」事業費〔再掲〕	[15, 780]
イ	イ 人権尊重の意識を高める教育の推進	
①	① 人権教育総合推進事業費	(1, 905)
②	② 人権教育研究推進事業費(国委託事業)	(200)
③	③ いのちの教育総合支援事業費(国委託事業)	(1, 335)
④	④ 道徳教育総合支援事業費(国委託事業)〔再掲〕	[687]

4 社会の変化と多様なニーズに対応した高校や大学等の教育環境の充実

(1)	県立学校の教育環境の整備・充実	
ア	ア 高校教育の充実	
①	① 県立学校教育振興計画推進費	(600)
②	②㊦再編移行期フォローアップ事業費	(8, 856)
③	③㊦令和の魅力ある学校づくり推進事業費	(12, 600)
④	④ 魅力と活力ある学校づくり推進事業費	(2, 400)
⑤	⑤ 学びの体験オープンハイスクール事業費〔再掲〕	[456]
⑥	⑥㊦県立高校普通教室空調整備事業費	
	・ 県立高校普通教室に空調を設置(2ヶ年計画の2年目)	(450, 933)
⑦	⑦㊦県立学校校舎外壁診断	(26, 905)
	・ 建築基準法の規定に基づく校舎外壁診断	

⑧	☒ 県立学校天井落下防止対策	(2月補正 83,003)
	・ 特別教室や武道場の天井落下防止対策	
⑨	☒ 高等学校建設事業費	
	・ 中央農業高校寄宿舎改築、富山東高校体育館改築、(一部2月補正 1,845,645)	
	八尾高校武道場改築、石動高校武道場改築の実施設計、	
	県立学校長寿命化改修の基本・実施設計、南砺福野高校食品加工実習棟改築、	
	☑ 入善高校アーチェリー場整備の実施設計、	
	☑ 富山北部高校フェンシング場整備の実施設計、	
	☑ 高岡高校トレーニングハウス整備の実施設計	
⑩	運動場等整備費	
	・ 富山北部高校及び福岡高校グラウンドの改修、(149,178)	
	高岡西高校及び伏木高校テニスコートの改修等	
⑪	☒ 学校修繕費(全日制、定時制)	
	・ 校舎等の修繕	(685,464)
⑫	科学技術教育設備充実費	
	・ 校内LAN、産業教育設備の整備等	(320,373)
⑬	☒ ICT教育推進事業費〔再掲〕	[一部2月補正 174,481]
イ	特別支援教育に関する教育環境の整備	
①	☒ とやまの特別支援教育強化充実事業費〔再掲〕	[13,362]
②	☒ 特別支援学校就労応援事業〔再掲〕	[6,628]
③	特別支援学校の整備、修繕等	
	・ ☒ 県立学校天井落下防止対策	
	特別教室等天井落下防止対策	(2月補正 21,569)
	・ ☒ 学校修繕費(特別支援)	
	校舎等の修繕等	(155,144)
	・ 特別支援学校設備充実費	
	障害種別に対応した教材備品の整備等	(30,794)

5 生涯を通じた学びの推進

(1) 多様な学習活動の支援

①	県民カレッジ本部運営費	(19,997)
②	県民カレッジ地区センター運営費	(35,390)
③	富山県映像センター運営費	(4,123)
④	はつらつ公民館学び支援事業費〔再掲〕	[2,000]
⑤	☑ 人生100年時代 生きがいづくり事業	(2,800)
⑥	地域課題学び活かしチャレンジ講座(県民カレッジ地区センター運営費の一部)〔再掲〕	[1,002]
⑦	ふるさと探究講座〔再掲〕	[939]
⑧	社会教育団体の活動支援	(32,371)
	・ ☑ 日本PTA全国研究大会富山大会開催事業費	(4,000)

(2) 県民の学習を支える基盤整備

①	生涯学習情報ネットワーク事業費(とやま学遊ネットの運用)	(6,312)
②	図書館費(県立図書館のサービス向上と利用促進)	(91,137)
③	地域課題学び活かしチャレンジ講座(県民カレッジ地区センター運営費の一部)〔再掲〕	[1,002]

6 ふるさとを学び楽しむ環境づくり

(1) 学校におけるふるさと学習の推進

- ① ふるさととやまの自然・科学探究推進事業〔再掲〕 [3,330]
- ② 高校生郷土史・日本史学習教材活用事業費 (3,539)
- ③ 高等学校生徒海外派遣事業費〔再掲〕 [17,813]

(2) 家庭、地域、企業等におけるふるさと学習の振興

- ① はつらつ公民館学び支援事業費〔再掲〕 [2,000]
- ② ふるさと探究講座 (939)
- ③ 地域課題学び活かしチャレンジ講座(県民カレッジ地区センター運営費の一部) (1,002)
- ④ 生涯学習情報ネットワーク事業費(とやま学遊ネットの運用)〔再掲〕 [6,312]
- ⑤ 「高志の国文学」情景作品コンクール開催事業費 (795)
- ⑥ ふるさと教育推進事業費(「ふるさとの優れた先人に学ぶ」作文コンクール) (787)

(4) 伝統文化の保存・継承

ア 貴重な伝統文化の再認識と発信、その継承と発展への取組み

- ① 国・県指定文化財保存修理事業への支援 (73,500)
- ② 文化財の美装化等推進事業費 (33,230)
- ③ 文化財ボランティアの外国人対応力向上事業費 (400)
- ④ 近畿・東海・北陸ブロック民俗芸能大会開催事業費 (6,500)
- ⑤ 文化財保存活用大綱策定事業費 (1,000)

イ 地域資源の発掘、新しい魅力の創造など地域や県民主体の取組みの促進

- ① 富山の文化遺産魅力発信事業費 (1,350)
- ② ユネスコ無形文化遺産情報発信事業費 (600)
- ③ わくわく古代チャレンジ2020事業費 (2,000)

7 次世代を担う子どもの文化活動の推進

(2) 学校における文化活動の充実

- ① 学校巡回劇場事業補助 (770)
- ② 中学校文化連盟への支援 (1,800)
- ③ 高等学校文化連盟への支援 (10,778)
- ④ プロの演奏家による学校吹奏楽技術指導の実施 (740)
- ⑤ 全国大会出場に対する支援 (1,700)
- ⑥ 学習活動等全国大会成績優秀者褒賞 (600)

8 元気を創造するスポーツの振興

(2) 学校等における体育・スポーツの充実

ア 学校、家庭、地域が一体となった子どもの運動の習慣化と体力向上の取組みの推進

- ① とやま元気っ子スポーツライフサポート事業費 (1,000)
- ② スーパーとやま元気っ子育成(みんなでチャレンジ3015)事業費 (1,817)

- イ 中学・高校の運動部活動の活性化
 - ① 武道指導者資質向上支援事業費(国委託事業) (3,907)
 - ② スポーツエキスパート活用推進事業費 (13,451)
 - ③ 環日本海インターハイ派遣費 (5,492)
 - ④ 全国大会出場に対する支援 (38,743)
 - ⑤ 国部活動指導員配置促進事業費〔再掲〕 [30,718]

(4) スポーツを支える人材の養成と活用

- ウ 地域のスポーツ指導者の活用とスポーツ団体の育成・支援
 - ① 武道指導者資質向上支援事業費(国委託事業)〔再掲〕 [3,907]
 - ② スポーツエキスパート活用推進事業費〔再掲〕 [13,351]
 - ③ とやま元気っ子スポーツライフサポート事業費〔再掲〕 [1,000]
 - ④ 国部活動指導員配置促進事業費〔再掲〕 [30,718]

9 教育を通じた「ふるさと富山」の創生

(1) 地域を支える人材の育成

- ① 土曜日の豊かな教育活動推進事業費〔再掲〕 [12,933]
- ② はつらつ公民館学び支援事業費〔再掲〕 [2,000]
- ③ 放課後子ども教室推進事業費〔再掲〕 [27,616]
- ④ 社会に学ぶ「14歳の挑戦」事業費〔再掲〕 [15,780]
- ⑤ 国とやまの小・中学生ライフプラン教育充実事業費〔再掲〕 [3,000]
- ⑥ とやまの高校生ライフプラン教育充実事業費〔再掲〕 [2,000]
- ⑦ 富山型キャリア教育充実事業費〔再掲〕 [8,590]

(2) 若者の県内定着の促進

- ① とやまの高校生ライフプラン教育充実事業費〔再掲〕 [2,000]
- ② 富山型キャリア教育充実事業費〔再掲〕 [8,590]

参考資料（各室課別予算の概要等）

凡例 総：教育総務費
小：小学校費
中：中学校費
高：高等学校費
特：特別支援学校費
社：社会教育費
保：保健体育費

令和2年度当初予算総括表

教育委員会

1 一般会計

ア 県予算との比較

(単位：千円)

区 分	令和元年度	令和2年度	増 減	構 成 比	対前年度比	備 考
県 予 算	554,849,911	571,213,637	16,363,726	100.0%	102.9%	
教育委員会所管予算	93,500,301	93,925,727	425,426	16.4%	100.5%	

イ 「項」別内訳表

(単位：千円)

区 分	令和元年度	令和2年度	増 減	構 成 比	対前年度比 (事業費ベース)	備 考
教育総務費	事業費	1,865,686	2,194,593	328,907	3.3%	117.6%
	給与費	914,681	888,940	△ 25,741		
	計	2,780,367	3,083,533	303,166		
小学校費	事業費	229,977	216,580	△ 13,397	34.3%	94.2%
	給与費	32,082,597	32,044,028	△ 38,569		
	計	32,312,574	32,260,608	△ 51,966		
中学校費	事業費	200,355	188,224	△ 12,131	20.2%	93.9%
	給与費	19,179,452	18,826,615	△ 352,837		
	計	19,379,807	19,014,839	△ 364,968		
高等学校費	事業費	7,090,461	7,089,551	△ 910	29.8%	100.0%
	給与費	20,415,093	20,934,025	518,932		
	計	27,505,554	28,023,576	518,022		
特別支援 学校費	事業費	903,491	958,161	54,670	10.4%	106.1%
	給与費	8,873,143	8,791,363	△ 81,780		
	計	9,776,634	9,749,524	△ 27,110		
社会教育費	事業費	681,625	745,908	64,283	1.4%	109.4%
	給与費	593,330	561,811	△ 31,519		
	計	1,274,955	1,307,719	32,764		
保健体育費	事業費	360,351	352,071	△ 8,280	0.5%	97.7%
	給与費	110,059	133,857	23,798		
	計	470,410	485,928	15,518		
合 計	事業費	11,331,946	11,745,088	413,142	100.0%	(事業費) 103.6%
	給与費	82,168,355	82,180,639	12,284		(給与費) 100.0%
	計	93,500,301	93,925,727	425,426		(計) 100.5%

2 特別会計

(単位：千円)

会 計 名	令和元年度	令和2年度	増 減	対前年度比	備 考
奨学資金特別会計	164,946	158,999	△ 5,947	96.4%	

令和2年度当初予算一覧表

教育企画課
(一般会計)

(単位：千円)

事業名	項名	元年度 A	2年度 B	増減 C=B-A	財源内訳			内 容		
					国支出金	その他	一般財源			
1 委員報酬	総	8,940	8,940	0			8,940	委員5名		
2 教育企画事務管理費	総	13,903	14,957	1,054			14,957	教育事務所運営 教育広報調査等		
3 委員会・事務局等運営費	総	5,904	5,798	△106			5,798	全国都道府県教育委員会負担金 職員情報共有システム保守等		
4 部局管理事務費	総	1,132	1,132	0			1,132	慶弔諸費 管理調整費		
5 教育表彰費	総	2,989	3,033	44			3,033	教育功労者表彰等		
6 公立文教施設整備事務費	総	1,532	1,685	153	補	1,685	0	公立文教施設整備事務費		
7 育英団体補助金	総	3,000	3,000	0			3,000	富山県学生寮、明倫学館運営費補助		
8 教育企画費	総	13,276	15,482	2,206	補	2,400	入	4,945	8,137	とやま科学オリンピックの開催 とやまの科学教育推進事業 (フォーラム・セミナー) ふるさと教育推進事業 (ふるさとの優れた先人に学ぶ作文コンクール)
9 総合教育センター運営費	総	78,653	75,406	△3,247				75,406	調査研究、教員研修、教育相談等	
10 総合教育センター管理費	総	26,380	26,715	335				26,715	総合教育センターの管理運営・維持費等	
11 全日制高等学校運営費	高	428,116	465,635	37,519				465,635	一般運営費等	
12 全日制高等学校運営事務費	高	538,849	543,336	4,487		雑	2,000	541,336	一般運営事務費	
13 学校修繕費(全日制)	高	844,206	644,060	△200,146		地	351,000	293,060	全日制高校の維持・修繕	
14 学校施設設備維持管理費(全日制)	高	151,220	153,512	2,292				153,512	施設設備保守委託費等	
15 県立学校実習事業費	高	42,402	43,339	937		生 雑	41,009 239	2,091	一般実習費	
16 県立学校実習事務費	高	10,104	10,195	91				10,195	実習事務費	
17 定時制高等学校運営費	高	117,298	121,558	4,260				121,558	一般運営費等	
18 定時制高等学校運営事務費	高	40,939	43,632	2,693		雑	400	43,232	一般運営事務費	
19 学校修繕費(定時制)	高	40,468	68,309	27,841		地	47,000	21,309	定時制高校の維持・修繕	
20 学校施設設備維持管理費(定時制)	高	18,343	19,015	672				19,015	施設設備保守委託費等	
21 科学技術教育設備充実費	高	331,467	320,373	△11,094		776地	27,000	292,597	南砺福野高校再編関係設備整備 産業教育設備 校内LAN整備等	
22 高等学校建設事業費	高	1,401,714	1,497,930	96,216		0地	1,299,000	198,930	中央農業高校寄宿舎改築 富山東高校体育館改築 八尾高校武道場改築 石動高校武道場改築(実施設計) 県立学校長寿命化改修(基本・実施設計) 入善高校アーチェリー場整備(実施設計) 富山北部高校フェンシング場整備(実施設計) 高岡高校トレーニングハウス等整備(実施設計)	
23 運動場等整備費	高	174,979	149,178	△25,801		地	129,000	20,178	富山北部、福岡高校グラウンド整備 高岡西、伏木高校テニスコート整備 表土補充	
24 高等学校校舎等リフレッシュ事業費	高	359,331	450,933	91,602		地	392,000	58,933	県立高校普通教室空調整備	
25 特別支援学校運営費	特	115,476	121,706	6,230				121,706	一般運営費等	
26 特別支援学校運営事務費	特	148,665	149,771	1,106		雑	300	149,471	一般運営事務費	
27 学校修繕費(特別支援)	特	113,326	155,144	41,818		地	99,000	56,144	特別支援学校の維持・修繕	
28 学校施設設備維持管理費(特別支援)	特	40,717	41,102	385				41,102	施設設備保守委託費等	
29 特別支援学校設備充実費	特	29,288	30,794	1,506		75		30,719	高等部職業教育設備 教材費 校内LAN整備、電子計算組織整備 校内LAN運用保守経費	
合計		5,102,617	5,185,670	83,053		4,936	2,392,893	2,787,841		

令和2年度当初予算一覧表

生涯学習・文化財室
(一般会計)

(単位：千円)

事業名	項目	元年度 B	2年度 B	増減 C=B-A	財源内訳			内 容
					国支出金	その他	一般財源	
①生涯学習推進事業費	総	6,763	6,768	5			6,768	1 生涯学習企画運営費 456 2 生涯学習情報ネットワーク事業費 6,312
②生涯学習推進事務費	総	9,371	9,432	61			9,432	生涯学習推進事務費 9,432
③県民生涯学習カレッジ運営費	総	67,829	66,076	△ 1,753	補 1,400	雑 252	64,424	1 企画費 5,321 2 県民カレッジ運営委託費 19,997 新)人生100年時代 生きがいつくり事業 (生き方講座) (1,800) 3 地区センター運営費 35,390 新)人生100年時代 生きがいつくり事業 (特別講座) (1,000) 4 生涯学習団体育成費 1,245 5 富山県映像センター運営費 4,123
④社会教育推進費	社	2,225	2,225	0			2,225	1 社会教育行政指導費 320 2 人権教育総合推進事業費 1,905
⑤青少年教育施設等管理費	社	238,826	273,943	35,117		地 130,000 雑 48,781 運 14,539	80,623	1 呉羽青少年自然の家運営費 34,538 2 砺波青少年自然の家運営費 33,275 3 国立青少年自然の家運営費 5,510 4 立山荘運営費 7,428 5 県立青少年自然の家等施設整備費 178,653 6 富山県教育記念館費 14,539
⑥社会教育振興管理費	社	2,380	3,302	922			3,302	社会教育振興事務費 3,302
⑦青少年教育推進費	社	3,475	3,475	0			3,475	1 子どもとやま県議会費 741 2 子どもほっとライン事業費 1,354 3 富山県青年議会事業費 500 4 高校生とやま県議会事業費 880
⑧放課後子ども教室推進事業費	社	28,592	27,616	△ 976	補 13,646		13,970	放課後子ども教室推進事業費 27,616
⑨中学校放課後学習支援推進事業費	社	6,076	4,924	△ 1,152	補 2,462		2,462	中学校放課後学習支援推進事業費 4,924
⑩土曜日の豊かな教育活動推進事業費	社	12,329	12,933	604	補 5,841		7,092	土曜日の豊かな教育活動推進事業費 12,933
⑪家庭教育推進費	社	14,560	14,448	△ 112	補 2,521	雑 60	11,867	1 家庭教育かわら版事業費 1,500 2 とやま親学び推進事業費 3,380 3 家庭教育総合相談事業費 5,408 4 はつらつ公民館学び支援事業費 2,000 5 子どもの読書活動推進事業費 2,160
⑫社会教育団体振興費	社	32,371	36,371	4,000		運 26,013	10,358	1 社会教育団体育成指導費 36,371 新)日本PTA全国研究大会富山大会開催事業 (4,000)
⑬学校文化活動推進費	社	18,894	16,928	△ 1,966			16,928	1 高校文化活動推進費 11,024 2 中学校文化活動推進費 1,800 3 芸術文化活動事業費 4,104
⑭文化財保護活用費	社	5,025	17,445	12,420	補 8,640		8,805	1 文化財普及活用費 8,345 新)文化財保存活用大綱策定事業 (1,000) 2 とやまの文化財活用推進事業費 6,900 新)近畿・東海・北陸ブロック 民俗芸能大会開催事業 (6,500) 3 世界文化遺産登録推進事業費 2,200 新)ユネスコ無形文化遺産情報発信事業 (600)
⑮文化財保存整備費	社	145,370	154,256	8,886	補 5,375	納 2,500	146,381	1 県・国指定文化財保存等補助金 73,500 2 文化財環境整備費 4,252 3 埋蔵文化財保護費 43,274 4 括)文化財の美化等推進事業費 33,230
⑯文化財管理保護推進費	社	4,157	4,257	100	補 1,000	手 533	2,724	文化財管理保護事務費 4,257
⑰埋蔵文化財センター運営費	社	12,932	13,407	475			13,407	埋蔵文化財センター運営事務費 13,407
⑱埋蔵文化財センター事業費	社	16,181	16,541	360	補 1,000		15,541	1 埋蔵文化財センター運営事業費 16,541
⑲図書館費	社	85,597	91,137	5,540		手 1,000	90,137	1 図書館管理運営費 14,615 2 図書館文献複写費 1,877 3 図書館資料費 41,562 4 環日本海諸国交流推進事業費 20 5 図書館情報提供サービス推進等事業費 32,958 6 図書資料活用事業費 105
⑳図書館管理事務費	社	32,415	32,887	472			32,887	図書館管理事務費 32,887
合計		745,368	808,371	63,003	41,885	223,678	542,808	

令和2年度当初予算一覧表

教職員課

(一般会計)

(単位：千円)

事業名	項名	元年度 A	2年度 B	増減 C = B - A	財源内訳			内 容
					国支出金	その他	一般財源	
①教職員人事管理費	総	4,149	4,435	286		手 130	4,305	人事管理事務費 教採募集要綱作成経費等
②教職員人事企画管理費	総	349,544	516,889	167,345	補 3,676	手 4,369	508,844	1 技士等人件費 504,472 【拡】高校版スクール・サポート・スタッフ配置事業 2 【拡】教職員人材確保事業 10,113 【新】「とよまで教員」応援事業 3 教育職員免許システム管理費 2,304
③校長、教頭、教員選考資格検査費	総	2,762	2,826	64			2,826	教員採用選考検査等
④教員管理研修費	総	3,759	3,488	▲ 271	委 1,100	手 4,797	▲ 2,409	1 一般研修会費 1,486 2 教育職員免許検定認定講習会費 902 特別支援学校教諭免許状取得促進事業費 1,100
⑤教員研修派遣費	総	13,853	14,098	245			14,098	1 教員大学院派遣費 13,536 2 司書教諭養成講習会派遣費 562
⑥災害補償費	総	100	100	0			100	非常勤職員等の公務災害
⑦小学校専科教員等配置事業費	総	64,204	69,190	4,986			69,190	1 小学校専科教員 59,152 2 特支教育相談支援教員等 10,038
⑧少人数教育推進事業費	総	133,588	161,517	27,929	補 21,013		140,504	1 小学校・学びサポート講師 36,067 2 中学校・学びサポート講師 12,023 3 少人数指導支援講師(小) 91,491 4 少人数学級支援講師(中) 21,936
⑨学校多忙化解消推進事業費	総	77,334	110,259	32,925	補 29,381		80,878	1 【拡】学校多忙化解消推進事業費 7,513 【新】学校多忙化解消推進会議開催 電話自動応答システム配備等 2 退職教員等活用推進事業 2,368 3 【拡】スクール・サポート・スタッフ配置事業 69,660 4 【拡】部活動指導員配置促進事業費 30,718
⑩中1学級支援事業費	総	5,506	3,044	▲ 2,462	補 1,002		2,042	中1学級支援講師
⑪学校事務管理費	総	112	112	0			112	学校事務職員研修事務費
⑫小学校教職員費	小	229,977	216,580	▲ 13,397			216,580	1 旅費 133,528 2 非常勤講師報酬 83,052
⑬中学校教職員費	中	200,355	188,224	▲ 12,131			188,224	1 旅費 119,802 2 非常勤講師報酬 68,422
⑭高等学校教職員費	高	335,122	349,033	13,911			349,033	1 旅費 149,501 2 非常勤講師報酬 199,532
⑮特別支援学校教職員費	特	80,424	81,036	612			81,036	1 旅費 52,875 2 非常勤講師報酬 28,161
合 計		1,500,789	1,720,831	220,042	56,172	9,296	1,655,363	

令和2年度 当初予算一覧表

県立学校課

(一般会計)

(単位：千円)

事業名	項名	元年度 A	2年度 B	増減 C=B-A	財源内訳			内 容	
					国支出金	その他	一般財源		
1 学校教育事務管理費	総	4,334	4,617	283			4,617	4,617	
2 県立学校教育指導研究推進費	総	74,991	143,328	68,337	補 委	13,490 1,127	128,711	・研究会等負担金 610 ・資源・エネルギー教育推進事業 4,000 ・学校評議員事業 458 ・高校生郷土史・日本史学習教材活用事業 3,539 ・産業教育審議会委員報酬 170 ・スーパーサイエンスハイスクール事業 1,127 拡・ICT教育推進事業 111,334 新・令和の魅力ある学校づくり推進事業 12,600 新・地域との協働による高等学校教育改革推進事業 9,490	
3 県立学校教員研修推進費	総	565	566	1			566	・特別支援学校障害種別研修費 566	
4 教員内地留学・海外研修等推進費	総	1,989	2,189	200			2,189	2,189	
5 進路指導推進費	総	12,742	12,346	△ 396	委	2,000	10,346	・進路指導推進事業費 70 ・学びの体験オープンハイスクール 456 ・高等学校入学検査問題県内輸送委託費 881 ・富山型キャリア教育充実事業 8,590 ・高校生ものづくりマイスター育成事業 2,349	
6 特別支援教育振興費	総	60,526	80,944	20,418	補 委	20,893	60,051	・特別支援教育啓発推進事業 こまどり支援学校設備補助金 145 介助員賃金 9,827 ・特別支援学校ふれあい交流活動事業 131 ・特別支援学校訪問教育費 902 ・特別支援学校医療的ケア体制整備事業 49,409 ・富山型デイサービス・特別支援学校連携事業 214 拡・とやまの特別支援教育強化充実事業 13,362 ・発達障害教育支援事業 326 拡・特別支援学校就労応援事業 6,628	
7 障害のある子どものための就学指導推進費	総	49	56	7			56	・障害のある子どものための就学指導推進費 56	
8 教育研究団体助成費	総	7,948	7,948	0			7,948	・教育研究団体補助 県教育会外6団体 7,948	
9 魅力と活力ある学校づくり推進事業費	総	13,000	2,400	△ 10,600			2,400	・魅力と活力ある学校づくり推進事業費 2,400	
10 国際理解教育推進事業費	総	189,996	193,096	3,100	補 委	9,260 1,044	繰入 4,113 178,679	・外国語指導助手配置 177,733 ・友好県省等教育交流事業 574 ・とやまの高校グローバル人材育成促進事業 1,416 ・とやまの高校生留学促進事業費 5,147 ・とやま型スーパーグローバルハイスクール事業 8,226	
11 奨学資金特別会計繰出金	総	4,746	4,031	△ 715			4,031	4,031	
12 教育ネット利用事業費	総	17,549	16,724	△ 825			16,724	・教育NOC保守等 16,724	
13 教師力向上支援事業費	総	5,500	6,300	800		繰入 6,300	0	・教師力向上支援事業 4,800 ・教師の学び支援事業 1,500	
14 県立学校教育振興計画推進費	総	4,100	10,956	6,856		繰入 1,500	9,456	・県立学校教育振興計画推進費 600 ・高大連携未来を拓く人材育成事業 1,500 拡・再編移行期フォローアップ事業費 8,856	
15 高等学校入学者選抜費	高	8,353	8,428	75		手 16,083	△ 7,655	8,428	
16 高等学校授業料等収納事務費	高	2,074,310	2,032,662	△ 41,648	負	2,027,507	5,155	・高等学校授業料等収納事務費 3,558 ・高等学校等就学支援金等 2,029,104	
17 定時制通信制教育振興費	高	809	611	△ 198			611	・教科書の給与 611	
18 定時制通信制教育修学奨励費	高	1,020	1,020	0			1,020	・修学奨励金の給与 1,020	
19 産業教育振興費	高	481	485	4			485	485	
20 通信教育費	高	2,056	1,764	△ 292	負	39	授 1,100 625	・通信制教育運営費 1,764	
21 公立高等学校奨学のための給付金事業	高	161,113	156,373	△ 4,740	負	52,125	104,248	・公立高等学校奨学のための給付金事業 156,373	
22 特別支援学校通学運営費	特	240,849	244,652	3,803			244,652	・通学バス借上、運行委託 244,652	
23 高等学校生徒海外派遣事業費	社	18,220	17,813	△ 407		負 財運 繰入	5,324 404 12,085	0 17,813	
24 とやまの高校生ライフプラン教育充実事業	社	2,000	2,000	0	補	1,000	1,000	・とやまの高校生ライフプラン教育充実事業 2,000	
25 明日のとやま教育創造基金運用事業費	総	122	126	4		財運 126		・明日のとやま教育創造基金運用益 126	
一般会計 計		2,907,368	2,951,435	44,067		2,128,485	47,035	775,915	
(特別会計)									
奨学資金貸付金		95,989	96,243	254		貸 繰 雑	81,883 7,196 4,281	2,883	・奨学資金貸付金 96,243
高校奨学資金貸付金		68,957	62,756	△ 6,201		貸 繰 雑	50,715 7,832 3,061	1,148	・高校奨学資金貸付金 62,756
特別会計 計		164,946	158,999	△ 5,947			154,968	4,031	

令和2年度当初予算一覧表

小中学校課 (一般会計)

(単位：千円)

事業名	項名	元年度 A	2年度 B	増減 C=B-A	財源内訳			内 容
					国支出金	その他	一般財源	
① 教育指導研究 推進費	総	38,143	36,086	Δ2,057	委 1,634 補 5,165		29,287	<ul style="list-style-type: none"> ・ 拡) とやま型学力向上総合支援事業費 22,465 ・ 道徳教育総合支援事業費 687 ・ 外国人・帰国児童生徒教育研究事業費 180 ・ 小中学校授業力向上対策事業費 1,200 ・ とやまっ子理科大好き推進事業費 1,085 ・ 小学1年生 安心子育て支援事業費 345 ・ 拡) とやまの小・中学生ライフプラン教育充実事業費 3,000 ・ 小中一貫教育研究事業 360 ・ エネルギー教育支援事業費 2,000 ・ ふるさととやまの自然・科学探究推進事業費 3,330 ・ 小中学校におけるICT教育総合支援事業費 847 ・ とやまの小中学校グローバル人材育成促進事業 587
② 教員研修推進 費	総	5,670	5,721	51			5,721	<ul style="list-style-type: none"> ・ 中堅教員研修 447 ・ 若手教員研修 1,959 ・ 6年次研修 65 ・ 県単教員研修推進費 3,250
③ 生徒指導推進 費	総	222,989	230,350	7,361	委 1,535 補 74,646		154,169	<ul style="list-style-type: none"> ・ 不登校児童生徒対策事業費 5,173 ・ 教員カウンセラー養成事業 252 ・ 拡) スクールカウンセラー配置事業費 186,205 ・ 拡) いじめ総合対策事業費 16,339 ・ 新) スクールロイヤー活用事業 1,476 ・ 人権教育研究推進事業費 200 ・ スクールソーシャルワーカー活用事業費 19,710 ・ とやまの子どもを守り育てるネット利用推進事業費 995
④ 地域連携教育 推進事業費	総	16,134	15,780	Δ354			15,780	<ul style="list-style-type: none"> ・ 社会に学ぶ「14歳の挑戦」事業費 15,780
⑤ 教科用図書採 択費	総	449	456	7			456	<ul style="list-style-type: none"> ・ 教科書採択事務費 456
⑥ 幼児教育振興 費	総	4,791	13,249	8,458	補 10,750		2,499	<ul style="list-style-type: none"> ・ 幼児教育研究推進費 249 ・ 拡) 幼児教育充実・強化事業費 13,000
⑦ 教育コミュニ ティー再生事 業費	総	1,632	1,632	0			1,632	<ul style="list-style-type: none"> ・ 学びのアシスト推進事業 1,245 ・ 心のサポーター派遣事業 387
⑧ 要保護・準要 保護児童生徒 医療費等補助 事業費	総	1,381	1,231	Δ150	補 1,193		38	<ul style="list-style-type: none"> ・ 要保護・準要保護児童生徒に対する扶助費等 1,231
⑨ 小中学校事務 管理費	総	3,139	3,386	247			3,386	<ul style="list-style-type: none"> ・ 教育指導事務費 3,386
⑩ 特別支援教育 就学奨励費	特	132,513	132,003	Δ510	負 65,999		66,004	<ul style="list-style-type: none"> ・ 特別支援教育就学奨励費 132,003
合 計		426,841	439,894	13,053	160,922	0	278,972	

令和2年度当初予算一覧

保健体育課

(一般会計)

(単位:千円)

事業名	項名	元年度 予算額 A	2年度 予算額 B	増減 C=B-A	財源内訳				内 容	
					国支出金	地方債	その他	一般財源		
①体育振興事務管理費	保	1,934	1,946	12				1,946	体育振興諸費	
②学校体育指導費	保	37,090	32,136	-4,954	委 3,907			28,229	1 スポーツエキスパート活用推進事業 ・スポーツエキスパート活用推進事業 ・スポーツエキスパート派遣(市町村補助金) 2 武道指導者資質向上支援事業(国委託) 3 スーパーとやま元気っ子育成事業 4 学校体育団体全国大会参加激励費 5 とやま元気っ子スポーツライフサポート事業 6 学校体育指導費(体育備品)	
③国際スポーツ交流事業費	保	3,654	5,492	1,838				5,492	環日本海インターハイ事業費	
④学校体育団体活動推進事業費	保	49,090	40,043	-9,047				40,043	1 中学校スポーツ活動振興事業補助金 2 高等学校スポーツ活動振興事業補助金 ・高等学校スポーツ活動振興事業補助金 新 令和3年度全国高等学校総合体育大会 富山県実行委員会運営補助事業	
⑤定時制高等学校夜間給食充実費	高	7,761	8,170	409				8,170	1 定時制高等学校夜間給食費 2 定時制高等学校夜間給食振興充実事業費	
⑥特別支援学校給食設備更新充実費	特	2,233	1,953	-280				1,953	特別支援学校給食設備更新充実費	
⑦学校給食等管理指導費	保	10,028	10,259	231				10,259	1 特別支援学校給食衛生環境費 2 高志支援学校給食関係費	
⑧学校保健管理指導費	保	119,790	126,097	6,307	委 767			125,330	1 県立学校児童生徒等の健康診断費 ・県立学校児童生徒の感染症対策費 ・県立学校児童生徒の健康診断費 2 学校環境衛生費 3 学校医等配置費 4 学校保健振興費 ・健康推進学校事業費 ・朝から元気とやまっ子食育・健康教育推進事業 ・学校保健総合支援事業 新・がん教育総合支援事業 5 薬物乱用防止教室講習会 6 新 令和2年度全国学校保健・安全研究大会 ・県負担金 ・嘱託職員	
⑨学校安全対策費	保	133,680	130,466	-3,214	補 1,007 委 396		雑 80,000 負 36,615	12,448	1 学校安全対策推進事業費 ・子どもの登下校安全対策事業補助金(市町村補助) ・学校安全教育推進事業費 ・新 地域安全マップづくり推進事業 〔地域安全マップづくりモデル事業 防犯教育指導者講習会 2 防災教育指導者講習会 3 スポーツ振興センター災害共済費	
⑩食育推進事務費	保	1,100	1,112	12				1,112	食育推進事務費	
⑪保健安全事務費	保	3,985	4,520	535				4,520	保健安全事務費	
⑫恩給及び退職年金費	総	26,800	19,898	-6,902				19,898	恩給及び扶助料の支給	
⑬教職員厚生費	総	34,986	34,628	-358				34,628	公立学校共済組合富山支部補助(人間ドック)	
⑭教職員健康管理費	総	42,912	47,118	4,206				47,118	1 結核健康診断費 2 教職員の生活習慣予防健診 3 教職員の労働安全衛生研修 4 教職員のメンタルヘルスケア 5 ストレスチェック事業	
⑮被服貸与費	総	5,000	4,907	-93				4,907	被服等貸与	
⑯教職員住宅維持管理費	総	100	13,800	13,700		11,000		2,800	1 福野高校平分校 教職員住宅維持管理 新 中央農業高校 教職員住宅解体	
⑰公立学校共済組合富山支部負担金	総	65,323	59,688	-5,635				59,688	本部・支部事務費	
⑱富山県教職員厚生会補助金	総	1,700	1,650	-50				1,650	富山県教職員厚生会福利厚生事業補助	
⑲公立学校共済宿泊施設維持管理費	総	97,710	90,861	-6,849				90,861	割賦購入費、固定資産税、分担金等	
⑳教職員厚生事務費	総	4,087	4,143	56				4,143	教職員福利厚生事務費	
計		648,963	638,887	-10,076		6,077	11,000	116,615	505,195	

教育の振興 — 高等学校 —

★富山スタンダード…富山ならではの質の高い教育を行っていくための特色ある取り組みや環境整備

学習活動

(拡)ICT教育推進事業(1億7,448万円)[一部2月補正] ★

引き続き県立学校(14校)へ無線LANやタブレットの整備を進めるとともに、国の新たなICT教育方針(R5)までに小中学生1人1台体制を踏まえ、県立学校においては、R5年度までに教員や職業科生徒、特別支援学校(小中学部)児童・生徒にタブレットを整備(全国においても先行的な取り組み)

職業科生徒(2,170台) 2,321万円(R5までに1人1台整備)
特別支援学校生徒(132台) 764万円(R5までに1人1台整備)
県立学校教員(790台) 2,255万円(R4までに1人1台整備)

(新)令和の魅力ある学校づくり推進事業(1,260万円) ★

新学習指導要領の円滑な実施に向けて、全県立学校で探究的な要素や最新技術を取り入れた、新時代にふさわしい学びを支援

・「社会へ羽ばたく17歳の挑戦」事業(217万円) ★
大学でのアガシミックインターンシップや普通学科生を対象とした就業体験等を実施



生徒指導・支援体制

(新)スクールロイヤーの配置(148万円)

弁護士がいじめ等の問題へ助言(年50回)を行い、法的側面から学校を支援

・ 高校スクールカウンセラーの配置(1,978万円)
各地区の拠点校(16校)に配置して、周辺校も含めた相談体制を確保



・ 高校スクールソーシャルワーカーの派遣(270万円)

拠点校(4校)に派遣して、いじめや児童虐待などの解決に努める

教員の働き方改革(多忙化解消)

(拡)高校版スクール・サポート・スタッフ配置事業(1億1,019万円)

県立学校に配置(20名→53名)し、教員の負担軽減と障害者雇用を促進

(拡)部活動指導員配置促進事業(1,033万円)

県立高校に配置(20名→26名)し、教員の負担軽減と競技力を向上

(新)学校多忙化解消推進事業(715万円)

学校多忙化解消推進委員会の開催、全56校に電話自動応答システムの配備等



学校施設・設備

(拡)県立高校普通教室空調整備事業(4億5,093万円)

2か年計画で設置率100%を達成(H30)26校→R1)34校→R2)43校(100%)

(拡)県立学校施設の長寿命化改修(9,500万円)

「学校施設の長寿命化計画」に基づく改修を計画的に実施(8校で設計)

(拡)県立学校天井落下防止対策(1億4,577万円)[2月補正]

特別教室(1か所)や武道場(3か所)の天井落下防止対策を実施

(拡)富山東高校体育館の改築(10億円)

R2～3年度にかけて第1体育館を改築

・ 運動場等整備事業(1億4,918万円)

グラウンド:2校(富山北部高校、福岡高校)
テニスコート:2校(高岡西高校、伏木高校)

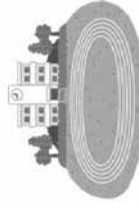

・ 武道場の改築(1億9,650万円)

改築:1校(八尾高校)

設計:1校(石動高校)

就学支援

(拡)高等学校等就学支援金等(33億9,437万円)[教委・総政]

(拡)高校等奨学のための給付金(2億1,926万円)[教委・総政]

低所得世帯の高校生に給付金を支給

特別支援教育

(拡)とやまの特別支援教育強化充実事業(1,336万円) ★

小中学校を巡回する新たな指導員を配置(2名)し、通級指導教室の専門性向上や体制強化を推進

(拡)特別支援学校就労応援事業(663万円) ★

就労応援コーディネーター(2名)、就労定着サポーター(1名)を配置



※所管部局名のない事業は教育委員会所管事業

教育の振興 — 小中学校 —

★富山スタンダード…富山ならではの質の高い教育を行っていくための特色ある取り組みや環境整備

学習活動

(拡)英語専科教員の配置(2億8,700万円)★

専科教員を増員配置し、英語の教科化に対応
(全国1位の配置率46.7%〔R1.4月時点〕)

・小中学校専科教員の配置(5,915万円)★

専科教員(理科・音楽・図工・体育)を配置し、学習内容の高度化に対応

・少人数教育推進事業(小・中学校)(1億1,343万円)★

35人学級選択制など効果的な少人数教育を実施

(拡)とやま型学力向上総合支援事業(2,247万円)★

文章や情報を正確に読み解く力の育成に向けた調査・研究を実施

(拡)とやま科学オリンピックの開催(950万円)★

小中学校部門に実技問題を加え、富山の自然や環境、歴史・文化等を背景とした問題を用いた富山ならではの大会を開催

(拡)とやまの小・中ライフプラン教育充実事業(300万円)★

ライフプラン教育用冊子の作成や乳幼児ふれあい体験等を実施

・社会に学ぶ「14歳の挑戦」事業(1,578万円)★



生徒指導・支援体制

(拡)小・中スクールカウンセラーの配置(1億6,642万円)

全公立小学校177校、全公立中学校75校、義務教育学校2校に配置
(国の計画から1年前倒しとなるH30から全校に配置)

・小・中スクールソーシャルワーカーの派遣(1,701万円)

全中学校区(富山市を除く49中学校区)、義務教育学校2校に派遣

・いじめ対策ソーシャルワーカー派遣事業(391万円)

いじめの事案発生時に、家庭環境等の改善を図るため派遣

(新)スクールロイヤーの配置(148万円)(再掲)

(新)いじめ対応ハンドブックの作成(190万円)

いじめの早期発見方法や相談手法を盛り込んだハンドブックを配布し、教職員等のいじめ対応能力を向上

・とやまの子どもを守り育てるネット利用推進事業(100万円)★

小・中学校での「ネットルールづくり」への支援、ネットパトロールの実施



教員確保対策・教員の働き方改革(多忙化解消)

(新)「とやまで教員」応援事業^{*}(780万円)

UJターンセミナーや教員養成講座を実施し、優秀な教員を安定的に確保

(拡)スクール・サポート・スタッフ配置事業(6,966万円)

各市町村小中学校に配置(36名→46名)し、子どもと向き合う時間を確保

(拡)部活動指導員配置促進事業(2,038万円)

中学校の配置を支援(72名→91名)し、教員の負担軽減と競技力を向上

幼児教育・親学び

(拡)幼児教育充実・強化事業(1300万円)★

幼児教育施設への訪問研修等を実施し、非認知能力の育成や

幼児教育と小学校教育の円滑な接続を推進

・スパーバイザー 1名
・アドバイザー 3名→5名

・とやま親学び推進事業(338万円)★

幼稚園・保育所や小中学校等で親学び講座を開催



・金額に※印付きの事業は地方創生推進交付金を活用
・所管部局名のない事業は教育委員会所管事業

★「富山スタンダード」とは、富山ならではの質の高い教育を行っていくための特色ある取組みや環境整備です。(明日のとやま教育創造懇話会提言(H21.1月)において、推進を提唱)

子どもたちの力を支える

子どもたちの卓越した部分を伸ばす

学校、家庭、地域の教育力の向上

ふるさとに対する誇りと愛着をもつ

拡 とやま型学力向上総合支援事業(22,465千円)

- ・学力向上推進会議の開催
- ・授業の達人活用事業
- ・学力向上対策研究拠点校事業
- ・学習習慣・生活習慣育成事業
- ・学力向上市町村教育委員会プラン研究委託事業
- ・英語学習パートナー派遣事業



拡 英語専科教員の配置(287,000千円)

- ・全市町村に英語専科教員を配置

小学校専科教員の配置(59,152千円)

- ・理科等の学習内容の高度化に対応するため、専科教員(71校)を配置

少人数教育推進事業(小学校)(91,491千円)

- ・少人数指導と少人数学級を組み合わせた効率的な少人数教育を推進
- ・3・4年生での35人学級選択制の実施
- ・3～6年生の少人数指導実施のため、正規教員や非常勤講師を配置

少人数教育推進事業(中学校)(21,936千円)

- ・中1・35人学級選択制の実施
- ・中1・35人学級選択制対象校(26校)の授業時数の増に対応するため、正規教員や非常勤講師を配置

学びサポート講師の配置(48,090千円)

- ・中小規模校において、基礎学力や望ましい学習態度の定着を図るため、非常勤講師(小学校:15校、中学校:5校)を配置

中1学級支援事業(3,044千円)

- ・中1ギャップに対応するため、中1学級支援講師(18校)を配置

小学1年生 安心子育て支援事業(345千円)

- ・保育者、小学校教員、保護者の連携を推進するため、小学校区を中心に、合同研修会や子育て講演会等の実施



拡 幼児教育充実・強化事業(13,000千円)

- ・幼児教育施設への訪問研修等による非認知能力の育成、幼児教育と小学校教育との円滑な接続を推進

ふるさととやまの自然・科学探究推進事業(3,330千円)

- ・富山の自然を通じて科学的な考え方を養うための副読本を小学生に配布
- ・観察・実験等の体験学習を積極的に行った児童へ認定証を発行

拡 とやま科学オリンピックの開催(第10回)(9,500千円)

- ・小・中・高校生を対象に、人文・社会科学分野も含め、実験・観察も取り入れた富山ならではの大会を開催



とやま親学び推進事業(3,380千円)

- ・幼稚園・保育所や小中学校等で親学び講座を開催



家庭教育かわら版事業(1,500千円)

- ・家庭教育に関する情報紙「ほっとタイムス」を年1回配布

とやまの子どもを守り育てるネット利用推進事業(995千円)

- ・小学校での「学校ネットルールづくり」の取組みを支援
- ・ネット監視員が不適切な書き込み等を検索し、関係学校へ報告

土曜日の豊かな教育活動推進事業(12,933千円)

- ・地域人材を活用した多彩な教育活動を推進するため、土曜日の学習活動や授業を支援

高校生郷土史・日本史学習教材活用事業(3,539千円)

- ・県立高校における、補助教材等を使用した郷土史・日本史学習の実施と、補助教材の効果的活用に関する研修の実施(H22:7校 → H23:14校 → H24:全校で試行 → H25～:全校で実施)

「ふるさとの優れた先人に学ぶ」作文コンクールの実施

(787千円)

拡 とやまの特別支援教育強化充実事業(13,362千円)

- ・早期からの相談体制の整備、学校支援の充実、就労支援の充実、教員の専門性向上に向けた取組み等を実施

拡 特別支援学校就労応援事業(6,628千円)

特別支援学校教諭免許状取得推進事業(1,100千円)

拡 ICT教育推進事業(一部2月補正 174,481千円)

- ・校内の無線LAN環境等ICT機器を整備、ICT機器を活用した効果的な授業の推進、指導者用タブレット・デジタル教科書の整備

小中学校におけるICT教育総合支援事業(847千円)

- ・小中学校のICTを活用した授業改善を支援(7市町)

みんなでチャレンジ3015(1,817千円)

- ・小学生の自主的・意欲的な体力向上への取組みと運動習慣の定着、スポーツへの興味関心を高めるための独自の体力づくりシートの配布

とやま元気っ子スポーツライフサポート事業(1,000千円)

- ・運動好きな子どもを育成し、体力の向上を図るため、運動遊びや体育授業への外部指導者派遣と指導力向上研修会の開催を支援

富山型キャリア教育充実事業(8,590千円)

- ・起業体験やインターンシップの推進など、発達段階に応じたキャリア教育を充実
- ・アカデミック・インターンシップなどを含めた「社会へ羽ばたく『17歳の挑戦』」を推進

高校生ものづくりマイスター育成事業(2,349千円)

- ・ものづくりコンテスト等の充実と、より高い知識・技術・実績をもつ生徒の「マイスター」認定等により富山の発展に貢献できる人材を育成

拡 とやまの小・中学生ライフプラン教育充実事業(3,000千円)

とやまの高校生ライフプラン教育充実事業(2,000千円)

社会に学ぶ「14歳の挑戦」事業(15,780千円)

- ・中学2年生が5日間、地域で職場体験、福祉・ボランティア活動等に取り組む

新 令和の魅力ある学校づくり推進事業(12,600千円)

- ・新学習指導要領の円滑な実施に向けて、全県立学校で探究的な要素や最新技術を取り入れた、新時代にふさわしい学びを支援

とやま型スーパーグローバルハイスクール事業(8,226千円)

- ・海外有名大学等での現地研修や事前事後研修を支援

スーパーサイエンスハイスクール事業(1,127千円)

- ・探究力や科学的思考力を身につけた科学技術系人材の育成

教師の学び支援塾事業(1,500千円)

- ・若手教員向けの研修の実施、教員の自主研修を支援



教師力向上支援事業(4,800千円)

- ・国内外への教育事情視察等教員の自発的な研修を支援

採用前研修事業(500千円)

- ・教員採用内定者に対する学校体験などの採用前研修

はつらつ公民館学び支援事業(2,000千円)

- ・公民館を拠点とした地域課題の解決に向けた「学び」のモデル的な活動を支援



「高志の国文学」情景作品コンクールの実施

(795千円)

学校、家庭、地域で取り組む子どもの成長支援

親の「学びあい」

家庭の教育力の向上

親子の「ふれあい」

- **とやま親学び推進事業** (3,380千円)
「親を学び伝える学習プログラム(54事例)」の活用による「親学び講座」の充実・推進
 - とやま親学び推進協議会の設置
 - 小中学校での「親学び講座」の開催
 - ・小中推進リーダー(100名)、小中推進スーパーリーダー(20名)の養成と配置
 - ・「親学びノート(小・中学生編)」の作成・活用
小1保護者に配布(1万部)
 - 幼稚園・保育所等での「親学び講座」の開催
 - ・幼保推進リーダー(20名)の養成と配置
 - ・「親学びノート(乳幼児編)」の作成・活用
年少児保護者に配布(1万部)
 - ・子育て支援センター等で「親のWa(輪・話・和)タイム」開催
 - とやま親学び企業内啓発講座
 - ・企業での親学び講座、家庭教育講座等の開催(10企業)
- **子どもの読書活動推進事業** (2,160千円)
家庭・地域・学校における子どもの自主的な読書の推進
- **家庭教育かわら版事業** (1,500千円)
家庭教育情報紙「ほっとタイムス」を発行
年少児～小2保護者に配布(5万部)
- **家庭教育総合相談事業** (5,408千円)
・電話相談、メール相談、家庭教育カウンセリング
・子育てネット!とやまホームページ
- **はつらつ公民館学び支援事業(再掲)**



地域の教育力の充実

- **はつらつ公民館学び支援事業** (2,000千円)
公民館を拠点とした地域課題の解決に向けた「学び」のモデル的な活動を支援

- **放課後子ども教室推進事業** (27,616千円)
- **土曜日の豊かな教育活動推進事業** (12,933千円)
- **中学校放課後学習支援推進事業** (4,924千円)
希望する小中学生を対象に、放課後や週末等の学習や体験・交流活動の推進

社会全体の「支えあい」

令和2年度

とやま型学力向上総合支援事業 (22,465千円)

富山県学力向上推進会議

具体的な学力向上対策の検討

授業改善

授
業
力
の
向
上

確かな学力研究推進事業

- ・学力調査の問題・結果の分析
- ・学力調査報告書、分析支援ソフトの作成・配布
- ・「対策のヒント」「授業アイデア例」の配布
- ・学力向上講演会・学力向上研修会の実施

拠点校への支援

- ・拠点校対象の研修会の開催
- ・拠点校の優れた取組みを全県に普及

学力向上支援資料作成事業

- ・単元確認問題、B問題の作成・配信
- ・小学校漢字・計算チャレンジ作成

学力向上推進チーム

- ・学力調査に係る県の傾向と課題の分析
- ・市町村教育委員会や学校への分析支援
- ・校内研修充実のための要請訪問研修

学力診断サポート事業

- ・小中教研学力調査の作問・分析力の向上
- ・小中教研学力調査問題の作成補助

新 子どもの読み解く力育成事業

- ・児童生徒の読み解く力の向上

授業の達人活用事業

- ・授業実践に優れた授業の達人の授業公開

教師力
スキルアップ

英語学習パートナー派遣事業

- ・英語の指導技術の向上
- ・コミュニケーションへの意欲向上

市町村の取組みへの支援

学力向上市町村教育委員会プラン研究委託事業

学習習慣・生活習慣の定着

学習習慣・生活習慣啓発リーフレット配布事業

- ・望ましい学習習慣や生活習慣の定着に向けた保護者に対する啓発(リーフレット配布)
- ・学習・生活改善啓発カードの配布

中学校放課後学習支援推進事業 (生涯学習・文化財室事業)

- ・大学生や教員OB等による学習支援
- ・学習機会の提供による学習習慣の確立と基礎学力の定着

「確かな学力」の育成

令和2年度 いじめ・不登校等への対策の推進

学校の対応力
教員の指導力
の向上

教育相談の
充実・強化

保護者・地域
関係機関等
との連携

- いじめ防止対策推進事業** [1,038千円]
いじめの未然防止、早期発見・早期対応を推進
- ・いじめ問題対策連絡会議
関係機関及び団体との連携を図る
 - ・いじめ防止対策推進委員会（県教育委員会附属機関）
解決が困難ないじめの問題に対して支援策を検討



教員研修会

- ・生徒指導推進会議
- ・生徒指導主事等研修
- ・若手教員研修
- ・6年次教員研修 等

人権教育・道徳教育

- ・互いに人権を尊重し合う
心を育てる教育活動
- ・「特別の教科 道徳」を
要とした道徳教育

ネットトラブル対策事業

- とやまの子どもを守り育てる
ネット利用推進事業 [995千円]
- ・とやまの子どもネット対策
フォローアップ事業 (150千円)
市町村教育委員会が実施する
「学校ネットルールづくり」の
取組みを支援
 - ・ネットパトロール事業 (845千円)
ネット監視員が不適切な書き込み
等を検索し、関係学校へ報告
 - ・教員や保護者向けのネットトラ
ブル対応資料を県ホームページ
で提供
 - ・ネットトラブル等に関する研修
会講師を学校へ派遣

新 スクールロイヤー活用 事業 [1,476千円]

- ・東西教育事務所にスクールロイ
ヤーを配置し、県立学校や市町
村教育委員会から要請があった
場合、法的側面から支援

新 地域ぐるみいじめ防止啓発推進事業 [1,900千円]

- ・『いじめ対応ハンドブック』を改訂し、地域ぐるみでいじめの未然防止、早期対応等にあたるため、県内の教職員、スポーツ少年団や公民館の指導者、PTA役員等に配布するとともに、積極的な活用を推進

拡 スクールカウンセラー 配置事業

- [186,205千円]
- ・臨床心理士等の専門家が、子ども
や家族の抱える悩み、不安等の心
の問題の改善を支援
 - ・全公立小学校(177校)
 - ・全公立中学校(75校)
 - ・義務教育学校(2校)
 - ・県立高校(拠点16校、要請支援等)
- 小中連携型スクールカウンセラー
(配置時間を拡大)
教育事務所管理カウンセラー
いじめ対策カウンセラー

カウンセリング指導員 の配置

- ・教育相談を主務とする教員
を配置

子どもと親の相談員の 配置 [2,376千円]

24時間いじめ相談電話の 設置 [8,156千円]

心のサポーターの派遣 [387千円]

- ・児童生徒の話し相手や相談相
手として小・中学校等に派遣
(富山大学連携)

いのちの教育 総合支援事業

- [1,335千円]
- ・いのちの先生による授業
 - ・いのちの教育講演会
(教員、保護者対象)
 - ・希望する学校にいのちの
メッセージカード配布

スクールソーシャル ワーカー活用事業

- [19,710千円]
- ・社会福祉士等の専門家が家庭等
の環境に働きかけ、関係機関等
との連携による問題解決を支援
 - ・全中学校区(49校区)、義務教育
学校(2校)に派遣
(富山市：単独実施)
 - ・県立高校(拠点4校)に派遣

いじめ対策ソーシャル ワーカーの派遣 [3,910千円]

- ・いじめや暴力等の事案発生時
に家庭環境等の改善を支援

社会に学ぶ「14歳の挑戦」 [15,780千円]

- ・規範意識と社会性を高めるため、
中学2年生全員が5日間職場体
験を実施

不登校児童生徒に対する支 援推進事業 [2,797千円]

- ・広域訪問指導員等が家庭や市町村の適応
指導教室を支援
- ・フリースクール等との連携推進

いじめ・不登校等の未然防止、早期発見・早期対応

少人数教育の推進

～少人数指導と少人数学級のよさを取り入れた教育効果の向上～

- 学校の実情に応じた柔軟な対応ができる事業の実施
- 工夫を凝らした教育指導の実施

中
学
校

- 中1・35人学級選択制の実施 (21,936千円)
 - ・学校の実情に応じて少人数(35人以下)学級又は少人数指導を弾力的に選択
 - ・対象校の授業時数増への対応や少人数指導の充実のため、正規教員や非常勤講師を配置
- 中1学級支援講師の配置 (3,044千円)
 - ・中1ギャップに対応するため、正規教員や非常勤講師を配置
- 中学校・学びサポート講師の配置 (12,023千円)
 - ・小中規模校において、きめ細かな指導を行うため、非常勤講師を配置
- 各年生での少人数指導
 - ・ティーム・ティーチングや習熟度別指導などの実施のため、正規教員を配置

教科担任制等への円滑な接続

小
学
校

拡 英語専科教員の配置
(287,000千円)

- ・小学校における英語の教科化への対応と、小学校教員の負担軽減のために、全市町村に専科教員を配置

専科教員の配置
(理・音・図・体) (59,152千円)

- ・中学校との円滑な接続を図るとともに、理科などの学習内容の高度化に対応するため、かつ、小学校教員の負担軽減のため、小学校3～6年生を対象に専科教員を配置

<5・6年生>

- ・高度な技能や技術等、専門的な指導の実施

<3・4年生>

- ・実技系教科の専門性が高まり、技能差が拡大する前の指導と支援

教育効果の向上

望ましい学習態度・
基礎学力の定着

小学校・学びサポート講師の配置 (36,067千円)

- ・小中規模校において、きめ細かな指導を行うための非常勤講師の配置

3～6年生での少人数指導

- ・3・4年生35人学級選択制 (91,491千円)
- ・ティーム・ティーチングや習熟度別指導などの実施
- ・3年生において、学校の実情に応じて少人数(35人以下)学級又は少人数指導を弾力的に選択

1・2年生での35人学級の実施

- ・基本的な生活習慣や基礎的な学習態度を身に付けるためのきめ細かな指導を行える環境づくり

本県の特別支援教育推進に関する方策

～とやまの特別支援教育強化充実事業（13,362千円）等～

特別支援学校幼稚園・保育所等

就学相談体制の整備

- ◇市町村の就学相談の体制充実に向けた支援
 - ・就学時健診時における発達に関するチェックリストの活用
 - ・小中学校巡回指導員による指導助言

★適切な就学先決定 ★幼稚園・保育所等から小学校への確実な引き継ぎ

特別支援学校小・中学校・高等学校
小学校・中学校・高等学校

学校への支援の充実

- ◇小・中・高校への支援体制の拡充
 - ㊦通級指導教室について理解を促進するためのリーフレットの作成
 - 個別の教育支援計画の作成・活用マニュアル及びリーフレットの活用
 - ・就学前から学校卒業後までの切れ目のない支援体制の強化
 - 各段階（小中高）に応じたチェックリストの活用
 - ㊦小中学校巡回指導員（4名配置）及び高等学校巡回指導員（2名配置）
 - ・小・中学校のすべての通級指導教室を巡回、教員の専門性の底上げ
 - ・個別の教育支援計画の作成・活用、合理的配慮の実施等に関する保護者相談及び学校への指導助言

★一人一人の教育的ニーズに応じた合理的配慮の提供

学校卒業後
企業等

就労支援の充実

- ◇㊦特別支援学校就労応援事業
 - さらなる就労先の開拓
 - ・特別支援学校就労応援コーディネーター（2名配置）による職場開拓
 - 職場定着のための支援の充実
 - ・障害者就労定着サポーター（1名配置）による職場定着に必要な指導助言や関係調整の実施
 - 障害者の雇用に関する理解啓発
 - ・就業体験等の協力企業等による「就労応援団」の結成

★企業や労働関係機関と連携した進路指導の実施

教員の専門性向上

- ◇キャリアステージに応じた専門性向上研修の継続
- ◇校内研修会の拡充
 - ・小中学校巡回指導員や高等学校巡回指導員を講師とした校内研修の実施
- ◇特別支援学校教諭免許状取得推進事業
 - ・現役の教員の免許状取得のための「免許法認定講習」を開設

【目指す姿】

全ての教員が特別支援教育に関する基礎的な知識・技能を身に付け、支援を必要とする子供を見つける力を持ち、専門家の指導助言も受けながら、適切な判断や対応をすることができる。

ふるさとを学び楽しむ環境づくり

1 学校における ふるさと学習の推進

郷土の歴史や文化を学ぶ

- ・ふるさととやまの自然・科学探究推進事業(3,330千円)
富山の自然を通じて科学的な考え方を養うための副読本を小学生に配布するとともに、観察・実験等の体験学習を積極的に行った児童へ認定証を発行
- ・高校生郷土史・日本史学習教材活用事業(3,539千円)
県立高校における、補助教材等を使用した郷土史・日本史学習の実施と、補助教材の効果的活用に関する研修の実施
- ・「ふるさとの優れた先人に学ぶ」作文コンクールの実施(787千円)
- ・「高志の国文学」情景作品コンクールの実施(795千円)
- ・富山県高等学校生徒海外派遣事業(17,813千円)



2 家庭、地域、企業等における ふるさと学習の振興

ふるさと富山の自然、歴史、 文化などを学び、親しむ

- ・ふるさと探究講座(939千円)
ふるさとの自然や風土などをテーマにした講義などで学びを深める講座を実施する。
- ・地域課題学び活かしチャレンジ講座(1,002千円)
ふるさとの魅力発信や高齢化など地域の様々な課題をテーマとした講座を開設し、地域の活性化や担い手の育成を図る
- ・生涯学習情報ネットワーク事業(6,312千円)
県民カレッジ「とやま学遊ネット」により、ふるさと学習に関する情報を県民に提供
- ・はつらつ公民館学び支援事業(2,000千円)
公民館を拠点とした地域課題の解決に向けた「学び」のモデル的な活動を支援
- ・放課後子ども教室推進事業(27,616千円)
放課後や週末等に学校の余裕教室等を活用し、子どもたちに学習や様々な体験・交流活動の機会を提供
- ・土曜日の豊かな教育活動推進事業(12,933千円)
地域人材を活用した土曜日の学習活動や授業を支援
- ・家庭教育かわら版事業(1,500千円)
家庭教育に関する情報紙「ほっとタイムス」を年1回配布



3 伝統文化の保存・継承

伝統文化の魅力の発信

- ・富山の文化遺産魅力発信事業(1,350千円)
県の文化遺産の魅力を国内外に向けて発信する取組みを支援
- ・**新**ユネスコ無形文化遺産情報発信事業(600千円)
ユネスコ無形文化遺産に登録された3つの曳山行事の普及啓発活動等の取組みを支援

国・県指定文化財の保存修理等の推進

- ・**拡**文化財の美装化等推進事業(33,230千円)
文化財の美装化や公開活用のための防災・防犯設備整備への支援
- ・国・県指定文化財保存修理事業(73,500千円)
国・県指定文化財保存修理事業への支援



高岡御車山祭



魚津タテモン祭



城端曳山祭

【ユネスコ無形文化遺産登録行事】

伝統文化を保存・継承する 人材の育成・確保

- ・文化財ボランティアの外国人対応力向上事業(400千円)
外国人観光客に対応するため、ノウハウ講座の開催等による文化財ボランティアのおもてなし力の向上を図る
- ・**新**近畿・東海・北陸ブロック民俗芸能大会開催事業(6,500千円)
- ・**新**文化財保存活用大綱策定事業(1,000千円)
- ・わくわく古代チャレンジ2020事業(2,000千円)

スポーツの振興

《目標》

県民一人ひとりが、それぞれの体力や年齢、興味、目的に応じて、いつでも、どこでも、いつまでもスポーツに親しむことができるとともに、本県の選手が全国や世界の檜舞台で活躍していること



県民がスポーツに親しむ環境づくり

スポーツを楽しむ環境づくり

- ・ 2020東京オリンピック・パラリンピックとやま戦略事業 (2,148千円)
- ・ 2020東京オリンピックホストタウン・合宿誘致推進事業 (394千円)
- 【新】東京2020オリンピック富山県聖火リレー開催事業 (105,500千円)
- 【新】パラリンピック聖火フェスティバル開催事業 (5,000千円)
- ・ 県営スポーツ施設の整備(250,000千円)
- 【新】武道館機能を有する多目的施設整備事業(107,000千円)
- ・ 学校体育施設の開放(5,245千円)

総合型スポーツクラブの育成

- ・ 総合型地域スポーツクラブの質的充実に向けた支援(5,313千円)

スポーツへの参加を促す機会づくり

- ・ 「富山マラソン2020」の開催(92,720千円)
- ・ 県スポーツフェスタの開催(11,265千円)
- 【新】東京2020大会事前合宿・スポーツ交流支援事業 (5,000千円)
- 【新】東京2020オリンピックアンチドーピング教育事業(2,000千円)
- ・ 元気とやまスポーツライフサポート事業 (2,800千円)
- ・ 県民の健康づくりを推進するウォーキングイベントの開催 (4,300千円)
- 県民歩こう運動推進大会・元気とやまウォークラリーの開催
- ・ プロ直伝！とやま夢づくりスポーツ塾開催事業 (2,000千円)



学校等における
体育スポーツの充実

運動好きでたくましい子どもの育成

- ・ とやま元気っ子スポーツライフサポート事業 (1,000千円)
- ・ 武道指導者資質向上支援事業(3,907千円)
- ・ スーパー とやま元気っ子育成 (みんなでチャレンジ3015) 事業(1,817千円)



運動部活動の活性化

- ・ スポーツエキスパート活用推進事業(13,451千円)
- ・ 環日本海インターハイへの選手の派遣(5,492千円)
- ・ 全国大会出場に対する支援(38,743千円)
- ・ 運動部スーパーコーチ派遣事業(3,000千円)
- 【拡】部活動指導員配置促進事業(30,718千円)

全国や世界の檜舞台で
活躍できる選手の育成

一貫指導体制の推進

- 【新】国際競技力向上推進事業(2,000千円)
- ・ 国体新種目選手育成強化事業(2,151千円)
- ・ 未来のアスリート発掘事業(6,000千円)
- ・ 元気とやまスポーツ道場(20,000千円)
- ・ サッカー・野球・駅伝強化事業(15,000千円)
- ・ 富山県スポーツ選手重点強化プロジェクトの推進(3,067千円)
- 【新】小学生駅伝普及事業(600千円)



競技力の向上とトップアスリートの支援

- ・ スーパートレーナー設置事業(5,917千円)
- ・ TOYAMAアスリートマルチサポート事業(9,200千円)
- ・ 富山県民スポーツ応援団トップアスリート支援事業(12,000千円)
- ・ トップアスリート育成・強化事業(156千円)
- ・ 競技団体ごとの強化拠点整備
- ・ 国民体育大会への派遣(85,096千円)



スポーツを支える
人材の養成と活用

スポーツ指導者の養成・確保

指導者の養成・資質向上

- ・ 県スポーツ推進委員協議会等の研修会の開催
- ・ 教員の体育実技講習会等の開催

普及振興に尽力した個人・団体への顕彰

- ・ 元気とやまスポーツ大賞(664千円)

スポーツ団体の育成・支援

- ・ 体育協会、生涯スポーツ協議会の活動支援
- ・ 中学校体育連盟・高等学校体育連盟の活動支援



総合政策局所管事業

富山県教育委員会の機構

(令和2年4月1日現在)

教育委員会事務局
所在地 富山市新総曲輪1-7
(〒930-8501)
電話 076(431)4111

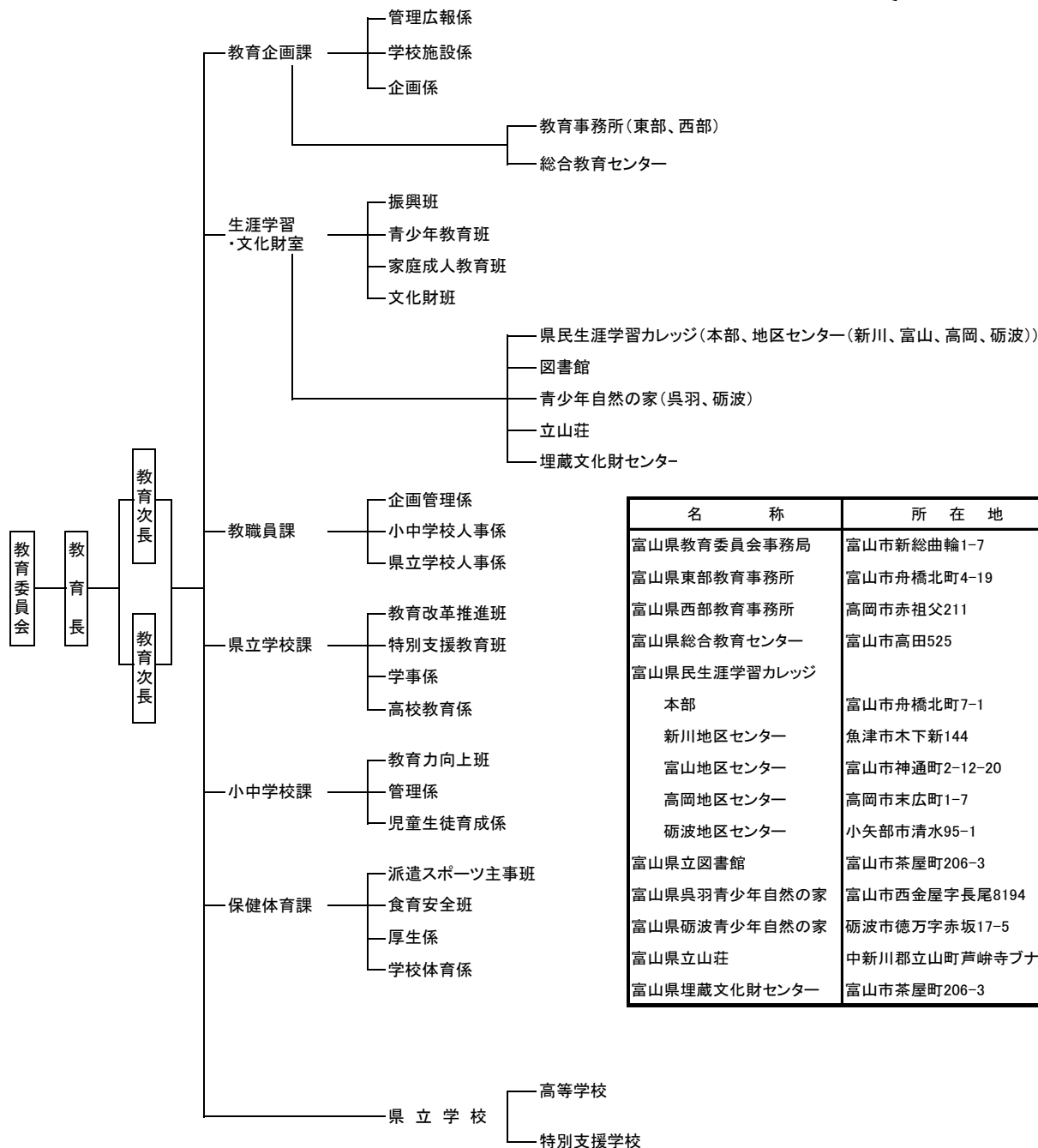

名 称	所 在 地	電 話
富山県教育委員会事務局	富山市新総曲輪1-7	(076)431-4111
富山県東部教育事務所	富山市舟橋北町4-19	(076)444-4568
富山県西部教育事務所	高岡市赤祖父211	(0766)26-8491
富山県総合教育センター	富山市高田525	(076)444-6161
富山県民生涯学習カレッジ		
本部	富山市舟橋北町7-1	(076)441-8401
新川地区センター	魚津市木下新144	(0765)22-4001
富山地区センター	富山市神通町2-12-20	(076)441-0301
高岡地区センター	高岡市末広町1-7	(0766)22-5787
砺波地区センター	小矢部市清水95-1	(0766)61-2020
富山県立図書館	富山市茶屋町206-3	(076)436-0178
富山県呉羽青少年自然の家	富山市西金屋字長尾8194	(076)434-1908
富山県砺波青少年自然の家	砺波市徳万字赤坂17-5	(0763)37-2002
富山県立山荘	中新川郡立山町芦峯寺ブナ坂	(076)442-3535
富山県埋蔵文化財センター	富山市茶屋町206-3	(076)434-2814

本重点施策のURL

http://www.pref.toyama.jp/cms_sec/3000/kj00001017.html

